

Galaxy VS

带内部电池的 UPS

技术规格

10-100 kW 400 V

2019/12



法律声明

施耐德电气品牌以及本指南中涉及的施耐德电气及其附属公司的任何商标均是施耐德电气或其附属公司的财产。所有其他品牌均为其各自所有者的商标。本指南及其内容受适用版权法保护，并且仅供参考使用。未经施耐德电气事先书面许可，不得出于任何目的，以任何形式或方式（电子、机械、影印、录制或其他方式）复制或传播本指南的任何部分。

对于将本指南或其内容用作商业用途的行为，施耐德电气未授予任何权利或许可，但以“原样”为基础进行咨询的非独占个人许可除外。

施耐德电气的产品和设备应由合格人员进行安装、操作、保养和维护。

由于标准、规格和设计会不时更改，因此本指南中包含的信息可能会随时更改，恕不另行通知。

在适用法律允许的范围内，对于本资料信息内容中的任何错误或遗漏，或因使用此处包含的信息而导致或产生的后果，施耐德电气及其附属公司不会承担任何责任或义务。



请转至

https://www.productinfo.schneider-electric.com/portals/ui/galaxyvs_iec/
或者扫描上面的二维码，获取数字化体验和手册译本。

目录

| | |
|-------------------------------|----|
| 重要安全说明 - 请妥善保存这些说明 | 7 |
| 电磁兼容性 | 8 |
| 安全注意事项 | 8 |
| 型号列表 | 10 |
| 带内部电池的 UPS (最多 2 组电池) | 13 |
| 单机系统概述 | 13 |
| 并机系统概述 | 14 |
| 输入电压范围 | 16 |
| 效率 | 17 |
| 因负载功率因数产生的降容 | 18 |
| 电池 | 19 |
| 放电终止电压 | 19 |
| 电池电压范围 | 19 |
| 电池运行时间 (分钟) | 19 |
| 合规性 | 20 |
| 通信和管理 | 21 |
| EPO | 21 |
| 可配置输入接点和输出继电器 | 22 |
| 规格 | 23 |
| 建议的线缆规格 - 380/400/415 V | 25 |
| 扭矩规格 | 26 |
| 环境 | 26 |
| 散热 (BTU/hr) | 27 |
| UPS 运输重量和尺寸 | 28 |
| UPS 重量和尺寸 | 28 |
| 间距 | 28 |
| 图纸 | 29 |
| 10-20 kW 400 V | 29 |
| 选项 | 30 |
| 配置选项 | 30 |
| 硬件选项 | 31 |
| 带内部电池的 UPS (最多 4 组电池) | 32 |
| 单机系统概述 | 32 |
| 并机系统概述 | 33 |
| 输入电压范围 | 36 |
| 转换效率 (400 V) | 37 |
| 因负载功率因数产生的降容 | 39 |
| 电池 | 40 |
| 放电终止电压 | 40 |
| 电池电压范围 | 40 |
| 电池运行时间 (分钟) | 41 |
| 合规性 | 42 |
| 通信和管理 | 43 |
| EPO | 43 |
| 可配置输入接点和输出继电器 | 44 |
| 400 V 系统的规格 | 45 |
| 输入规格 (400 V) | 45 |

| | |
|---|-----------|
| 旁路规格 (400 V)..... | 45 |
| 输出规格 (400 V)..... | 45 |
| 电池规格 (400 V)..... | 47 |
| 建议的线缆规格 (400 V)..... | 48 |
| 建议的上游保护 (400 V)..... | 49 |
| 扭矩规格 | 49 |
| 环境 | 49 |
| 散热 (BTU/hr) | 50 |
| UPS 运输重量和尺寸 | 52 |
| UPS 重量和尺寸 | 52 |
| 间距 | 52 |
| 图纸..... | 53 |
| 10-50 kW 400 V UPS | 53 |
| 选项..... | 53 |
| 配置选项 | 53 |
| 硬件选项 | 55 |
| 带内部电池的 UPS (最多 5 组电池) | 56 |
| 单机系统概述 | 56 |
| 并机系统概述 | 57 |
| 输入电压范围 | 60 |
| 转换效率(400 V)..... | 61 |
| 因负载功率因数产生的降容 | 63 |
| 电池..... | 65 |
| 放电终止电压..... | 65 |
| 电池电压范围..... | 65 |
| 电池运行时间 (分钟) | 66 |
| 合规性 | 67 |
| 通信和管理..... | 68 |
| EPO..... | 68 |
| 可配置输入接点和输出继电器 | 69 |
| 400 V 系统的规格 | 70 |
| 输入规格 (400 V)..... | 70 |
| 旁路规格 (400 V)..... | 70 |
| 输出规格 (400 V)..... | 72 |
| 电池规格 (400 V)..... | 73 |
| 建议的线缆规格 (400 V)..... | 74 |
| 建议的上游保护 (400 V)..... | 75 |
| 扭矩规格 | 75 |
| 环境 | 76 |
| 散热(BTU/hr) | 76 |
| UPS 运输重量和尺寸 | 79 |
| UPS 重量和尺寸 | 79 |
| 间距 | 80 |
| 图纸..... | 81 |
| 20-50 kW (N+1 功率模块) 和 60-100 kW 400 V UPS | 81 |
| 选项..... | 82 |
| 配置选项 | 82 |
| 硬件选项 | 83 |
| 选件重量和尺寸 | 84 |
| 维修旁路面板的运输重量和尺寸 | 84 |
| 维修旁路面板的重量和尺寸 | 84 |

| | |
|------------------------|----|
| 并联维修旁路面板的运输重量和尺寸 | 84 |
| 并联维修旁路面板的重量和尺寸 | 84 |
| 模块电池柜运输重量和尺寸 | 85 |
| 模块电池柜重量和尺寸 | 85 |
| 有限厂家质保 | 86 |

重要安全说明 - 请妥善保存这些说明

安装、操作、维修或维护设备前，请先仔细阅读这些说明，查看并熟悉相关设备。以下安全消息可能会贯穿本手册始终或印刷在设备上，旨在对潜在危险发出警报或对澄清或简化操作的信息引起关注。



在“危险”或“警告”安全消息中添加此符号表示此处存在电气危险，若不遵守可能会导致人身伤害。



此为安全警报符号，用于提醒您此处存在潜在的人身伤害危险。请遵守带有此符号的所有安全消息，以免造成人身伤亡事故。

⚠ 危险

危险表示危险状况，如不可避免，将导致人员死亡或严重伤害。
未按说明操作可能导致人身伤亡等严重后果。

⚠ 警告

警告表示危险状况，如不可避免，可能会导致人员死亡或严重伤害。
未按说明操作可能导致人身伤亡或设备损坏等严重后果。

⚠ 小心

小心表示危险状况，如不可避免，可能会导致轻度或中度人身伤害。
未按说明操作可能导致人身伤害或设备损坏等严重后果。

注意

注意用于描述不会造成人身伤害的操作。此类安全消息不应使用安全警报符号。
未按说明操作可能导致设备损坏等严重后果。

请注意：

电气设备应仅限有资质的人员来安装、操作、维修和维护工作。对于不按照本手册操作引起的任何后果，施耐德电气不承担任何责任。

有资质的人员是指具备电气设备构造、安装和操作的相关技能和知识、接受过安全培训、能够识别并避免相关危险的人员。

电磁兼容性

注意

存在电磁干扰的风险

该产品为 C2 类别的 UPS 产品。在居住环境中，此产品可能会造成无线电波干扰，在这种情况下，可能需要用户采取额外的措施。

未按说明操作可能导致设备损坏等严重后果。

安全注意事项

⚠ 危险

小心触电、爆炸或电弧

- 安装本产品时必须遵守施耐德电气制定的规范和要求。应特别注意内外部保护（上游断路器、电池电路断路器、线缆等）和环境要求。对于因未遵守上述要求所造成的后果，施耐德电气概不承担任何责任。
- UPS 系统连接电源线缆后，请勿启动该系统。启动操作必须由施耐德电气工程师来完成。

未按说明操作可能导致人身伤亡等严重后果。

⚠ 危险

小心触电、爆炸或电弧

UPS 系统的安装必须符合地方和国家法规。根据以下要求安装 UPS：

- IEC 60364 (包括 60364-4-41- 防触电保护、60364-4-42 - 防热效应保护以及 60364-4-43 - 防过电流保护)，或
- NEC NFPA 70

取决于适用当地的标准。

未按说明操作可能导致人身伤亡等严重后果。

⚠ 危险

小心触电、爆炸或电弧

- 请在温度可控、无导电杂物且通风干燥的地方安装 UPS 系统。
- 请在不可燃、水平和坚固（例如混凝土）等能承受系统重量的表面上安装 UPS 系统。

未按说明操作可能导致人身伤亡等严重后果。

⚠ 危险

小心触电、爆炸或电弧

UPS 不适用于、因而也不得安装用于以下异常操作环境：

- 危害性烟气
- 爆炸性粉尘或气体混合物、腐蚀性气体、其他来源的传导性或辐射性热量
- 湿气、灰尘、粉尘、蒸汽或极度潮湿的环境
- 容易滋生霉菌、昆虫、寄生虫的场所
- 含盐空气或冷却水含烟雾、酸等杂质
- 根据 IEC 60664-1 规定，污染等级高于 2 的场所
- 受异常振动、冲击、摇摆或地震的场所
- 受阳光直射、热源或强电磁场干扰的场所

未按说明操作可能导致人身伤亡等严重后果。

注意

小心过热

遵守 UPS 系统周围的间距要求，并且勿在 UPS 运行时覆盖产品的通风口。

未按说明操作可能导致设备损坏等严重后果。

注意

小心设备损坏

请勿将 UPS 输出连接至再生负载系统，包括光伏系统和速度传动装置。

未按说明操作可能导致设备损坏等严重后果。

型号列表

带内部电池的 **UPS** (最多 2 组电池)



有关该 UPS 技术规格，请参阅带内部电池的 *UPS* (最多 2 组电池)，页 13。

- Galaxy VS UPS 10 kW 400 V，含 1 组 7 Ah 内部智能模块电池，可扩展至 2 组，带 Start-up 5x8 启动服务 (GVSUPS10KB2HS)
- Galaxy VS UPS 15 kW 400 V，含 1 组 7 Ah 内部智能模块电池，可扩展至 2 组，带 Start-up 5x8 启动服务 (GVSUPS15KB2HS)
- Galaxy VS UPS 20 kW 400 V，含 1 组 7 Ah 内部智能模块电池，可扩展至 2 组，带 Start-up 5x8 启动服务 (GVSUPS20KB2HS)

带内部电池的 UPS (最多 4 组电池)



有关该 UPS 技术规格，请参阅带内部电池的 UPS (最多 4 组电池)，页 32。

- Galaxy VS UPS 10 kW 400 V，含 1 组 9 Ah 内部智能模块电池，可扩展至 4 组，带 Start-up 5x8 启动服务 (GVSUPS10KB4HS)
- Galaxy VS UPS 15 kW 400 V，含 1 组 9 Ah 内部智能模块电池，可扩展至 4 组，带 Start-up 5x8 启动服务 (GVSUPS15KB4HS)
- Galaxy VS UPS 20 kW 400 V，含 1 组 9 Ah 内部智能模块电池，可扩展至 4 组，带 Start-up 5x8 启动服务 (GVSUPS20KB4HS)
- Galaxy VS UPS 20 kW 400 V，含最多 4 组 9 Ah 内部智能模块电池，带 Start-up 5x8 启动服务 (GVSUPS20K0B4HS)
- Galaxy VS UPS 30 kW 400 V，含 2 组 9 Ah 内部智能模块电池，可扩展至 4 组，带 Start-up 5x8 启动服务 (GVSUPS30KB4HS)
- Galaxy VS UPS 30 kW 400 V，含最多 4 组 9 Ah 内部智能模块电池，带 Start-up 5x8 启动服务 (GVSUPS30K0B4HS)
- Galaxy VS UPS 40 kW 400 V，含 2 组 9 Ah 内部智能模块电池，可扩展至 4 组，带 Start-up 5x8 启动服务 (GVSUPS40KB4HS)
- Galaxy VS UPS 40 kW 400 V，含最多 4 组 9 Ah 内部智能模块电池，带 Start-up 5x8 启动服务 (GVSUPS40K0B4HS)
- Galaxy VS UPS 50 kW 400 V，含 2 组 9 Ah 内部智能模块电池，可扩展至 4 组，带 Start-up 5x8 启动服务 (GVSUPS50KB4HS)
- Galaxy VS UPS 50 kW 400 V，含最多 4 组 9 Ah 内部智能模块电池，带 Start-up 5x8 启动服务 (GVSUPS50K0B4HS)

带内部电池的 UPS (最多 5 组电池)



有关该 UPS 技术规格，请参阅带内部电池的 *UPS* (最多 5 组电池)，页 56。

- Galaxy VS UPS 20 kW 400 V，含 N+1 功能模块，用于 5 组 9 Ah 智能模块电池组，带 Start-up 5x8 启动服务 (GVSUPS20KR0B5HS)
- Galaxy VS UPS 30 kW 400 V，含 N+1 功能模块，用于 5 组 9 Ah 智能模块电池组，带 Start-up 5x8 启动服务 (GVSUPS30KR0B5HS)
- Galaxy VS UPS 40 kW 400 V，含 N+1 功能模块，用于 5 组 9 Ah 智能模块电池组，带 Start-up 5x8 启动服务 (GVSUPS40KR0B5HS)
- Galaxy VS UPS 50 kW 400 V，含 N+1 功能模块，用于 5 组 9 Ah 智能模块电池组，带 Start-up 5x8 启动服务 (GVSUPS50KR0B5HS)
- Galaxy VS UPS 60 kW 400 V，含 3 组 9 Ah 内部智能模块电池，可扩展至 5 组，带 Start-up 5x8 启动服务 (GVSUPS60KB5HS)
- Galaxy VS UPS 60 kW 400 V，含最多 5 组 9 Ah 内部智能模块电池，带 Start-up 5x8 启动服务 (GVSUPS60K0B5HS)
- Galaxy VS UPS 80 kW 400 V，含 3 组 9 Ah 内部智能模块电池，可扩展至 5 组，带 Start-up 5x8 启动服务 (GVSUPS80KB5HS)
- Galaxy VS UPS 80 kW 400 V，含最多 5 组 9 Ah 内部智能模块电池，带 Start-up 5x8 启动服务 (GVSUPS80K0B5HS)
- Galaxy VS UPS 100 kW 400 V，含 3 组 9 Ah 内部智能模块电池，可扩展至 5 组，带 Start-up 5x8 启动服务 (GVSUPS100KB5HS)
- Galaxy VS UPS 100 kW 400 V，含最多 5 组 9 Ah 内部智能模块电池，带 Start-up 5x8 启动服务 (GVSUPS100K0B5HS)

带内部电池的 UPS (最多 2 组电池)

单机系统概述

| | |
|------|----------------|
| UIB | 设备输入断路器 |
| SSIB | 静态开关输入断路器 |
| IMB | 内部维修断路器 |
| UOB | 设备输出断路器 |
| BB | UPS 内部电池的电池断路器 |

单机系统 - 单市电

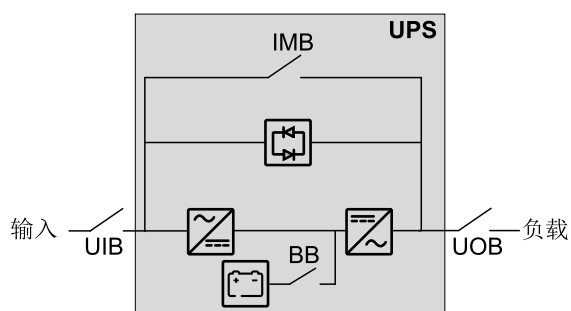

单机系统 - 双市电

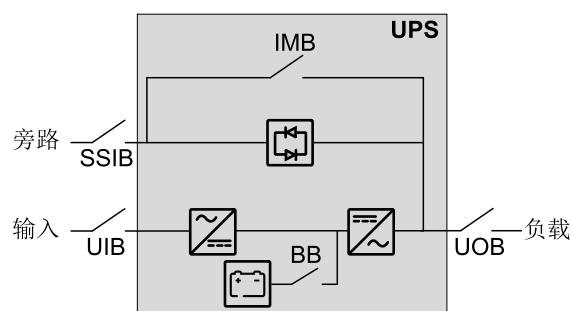

并机系统概述

| | |
|------|----------------|
| UIB | 设备输入断路器 |
| SSIB | 静态开关输入断路器 |
| IMB | 内部维修断路器 |
| UOB | 设备输出断路器 |
| SIB | 系统隔离断路器 |
| BB | UPS 内部电池的电池断路器 |
| MBB | 外部维修旁路断路器 |

采用独立的设备输入断路器 **UIB** 和静态开关输入断路器 **SSIB** 组成的并机系统

Galaxy VS 支持使用 3 台 UPS 组成容量并机系统，并支持使用最多 3+1 台 UPS 组成冗余并机系统，其中采用独立的设备输入断路器 **UIB** 和静态开关输入断路器 **SSIB**。

注：在并机系统中，必须提供外部维修旁路断路器 **MBB**，而且必须将内部维修断路器 **IMB*** 用挂锁锁定在断开位置。

并机系统 - 单市电

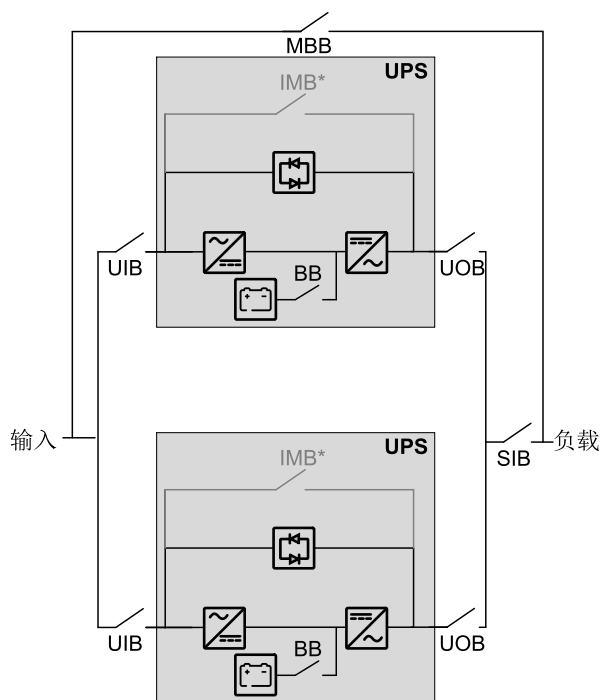

并机系统 - 双市电

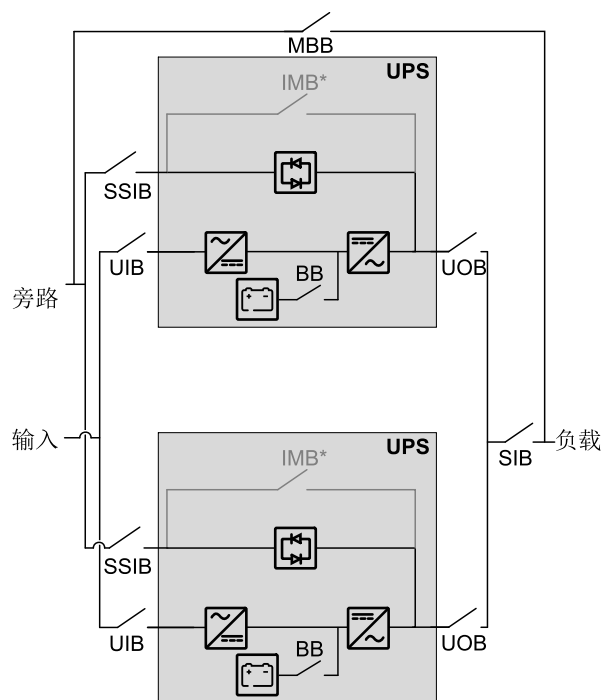

采用共享的设备输入断路器 **UIB** 和静态开关输入断路器 **SSIB** 组成的并机系统

Galaxy VS 支持使用 3 台 UPS 组成容量并机系统，并支持使用最多 3+1 台 UPS 组成冗余并机系统，其中采用共享的设备输入断路器 **UIB** 和静态开关输入断路器 **SSIB**。

注: 在并机系统中，必须提供外部维修旁路断路器 **MBB**，而且必须将内部维修断路器 **IMB*** 用挂锁锁定在断开位置。

并机系统 - 单市电

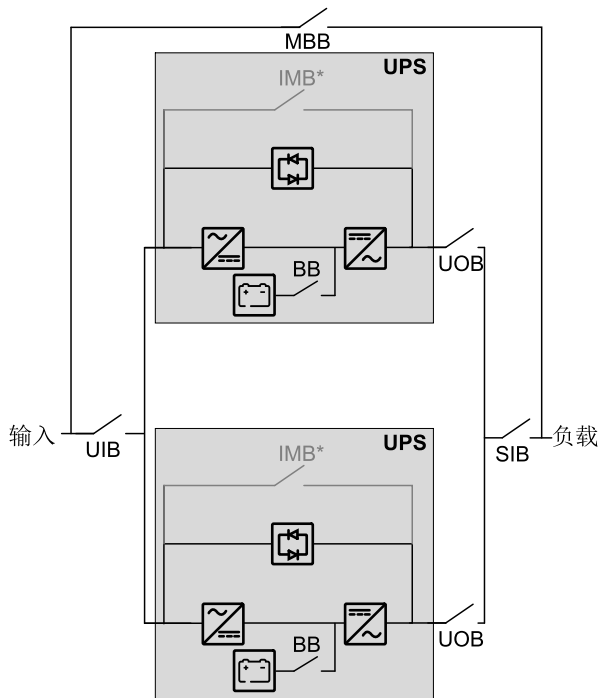

并机系统 - 双市电

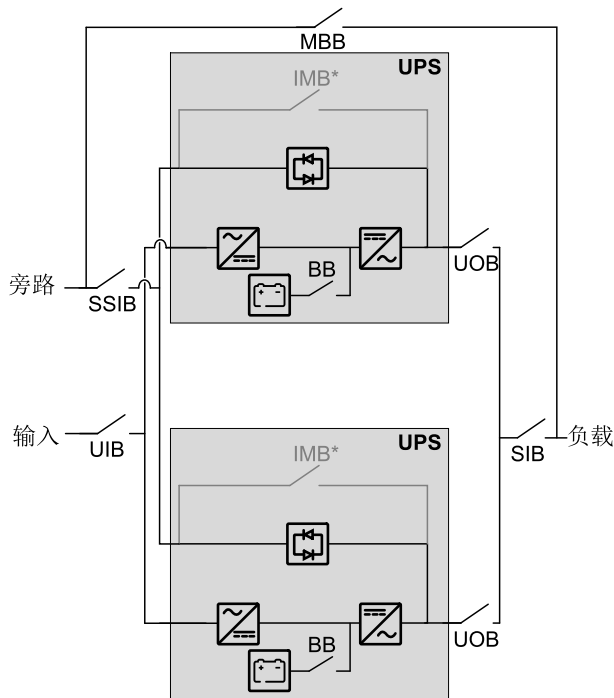

输入电压范围

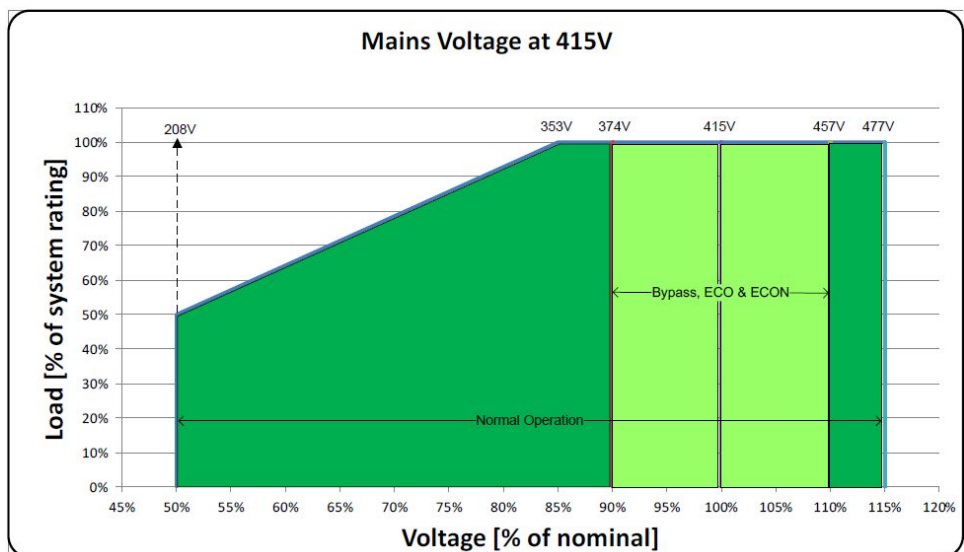
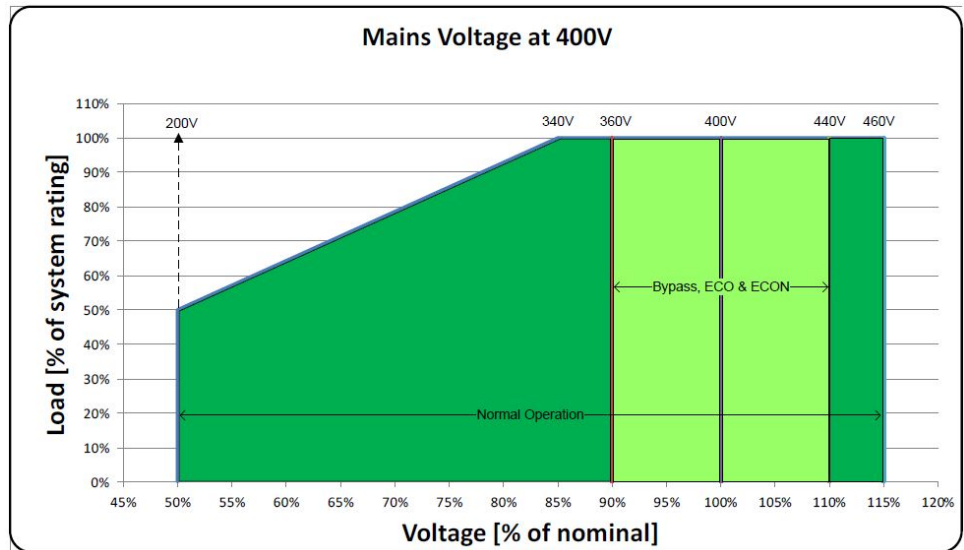
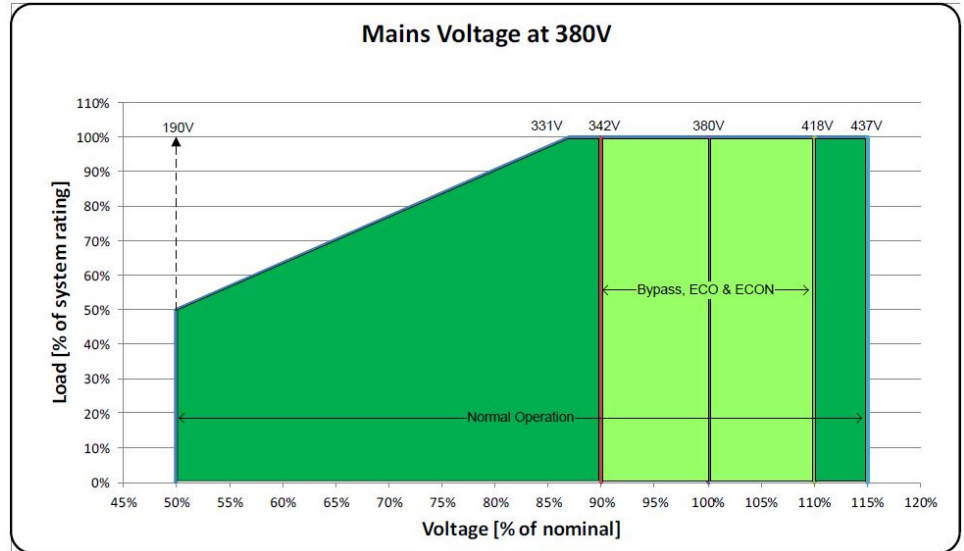

效率

| 10 kW UPS | 正常运行模式 | | | ECO 模式 | | |
|-----------|--------|-------|-------|--------|-------|-------|
| | 电压 (V) | 380 | 400 | 415 | 380 | 400 |
| 25% 负载 | 92.8% | 92.8% | 92.9% | 94.8% | 94.7% | 94.8% |
| 50% 负载 | 95.1% | 95.4% | 95.3% | 97.0% | 97.1% | 97.1% |
| 75% 负载 | 96.1% | 96.2% | 96.1% | 97.7% | 98.0% | 97.9% |
| 100% 负载 | 96.3% | 96.5% | 96.6% | 98.2% | 98.3% | 98.3% |

| 10 kW UPS | E-变换 | | | 电池运行模式 | | |
|-----------|--------|-------|-------|--------|-------|-------|
| | 电压 (V) | 380 | 400 | 415 | 380 | 400 |
| 25% 负载 | 94.9% | 94.7% | 94.6% | 89.9% | 89.5% | 89.5% |
| 50% 负载 | 97.1% | 97.0% | 97.0% | 94.0% | 93.8% | 93.8% |
| 75% 负载 | 97.9% | 97.9% | 97.8% | 95.3% | 95.2% | 95.1% |
| 100% 负载 | 98.3% | 98.3% | 98.2% | 95.8% | 95.8% | 95.7% |

| 15 kW UPS | 正常运行模式 | | | ECO 模式 | | |
|-----------|--------|-------|-------|--------|-------|-------|
| | 电压 (V) | 380 | 400 | 415 | 380 | 400 |
| 25% 负载 | 94.3% | 94.3% | 94.5% | 96.0% | 96.3% | 96.5% |
| 50% 负载 | 96.1% | 96.2% | 96.1% | 97.7% | 98.0% | 97.9% |
| 75% 负载 | 96.4% | 96.6% | 96.6% | 98.2% | 98.4% | 98.4% |
| 100% 负载 | 96.5% | 96.7% | 96.8% | 98.5% | 98.6% | 98.7% |

| 15 kW UPS | E-变换 | | | 电池运行模式 | | |
|-----------|--------|-------|-------|--------|-------|-------|
| | 电压 (V) | 380 | 400 | 415 | 380 | 400 |
| 25% 负载 | 96.4% | 96.2% | 96.1% | 92.6% | 92.4% | 92.3% |
| 50% 负载 | 97.9% | 97.9% | 97.8% | 95.3% | 95.2% | 95.1% |
| 75% 负载 | 98.4% | 98.4% | 98.4% | 96.0% | 96.0% | 95.9% |
| 100% 负载 | 98.6% | 98.6% | 98.6% | 96.2% | 96.2% | 96.2% |

| 20 kW UPS | 正常运行模式 | | | ECO 模式 | | |
|-----------|--------|-------|-------|--------|-------|-------|
| | 电压 (V) | 380 | 400 | 415 | 380 | 400 |
| 25% 负载 | 95.1% | 95.4% | 95.3% | 97.0% | 97.1% | 97.1% |
| 50% 负载 | 96.3% | 96.5% | 96.6% | 98.2% | 98.3% | 98.3% |
| 75% 负载 | 96.5% | 96.7% | 96.8% | 98.5% | 98.6% | 98.7% |
| 100% 负载 | 96.3% | 96.5% | 96.7% | 98.7% | 98.8% | 98.8% |

| 20 kW UPS | E-变换 | | | 电池运行模式 | | |
|-----------|--------|-------|-------|--------|-------|-------|
| | 电压 (V) | 380 | 400 | 415 | 380 | 400 |
| 25% 负载 | 97.1% | 97.0% | 97.0% | 94.0% | 93.8% | 93.8% |
| 50% 负载 | 98.3% | 98.3% | 98.2% | 95.8% | 95.8% | 95.7% |
| 75% 负载 | 98.6% | 98.6% | 98.6% | 96.2% | 96.2% | 96.2% |
| 100% 负载 | 98.8% | 98.8% | 98.8% | 96.2% | 96.2% | 96.2% |

因负载功率因数产生的降容

0.7 超前到 0.7 滞后，无降容。

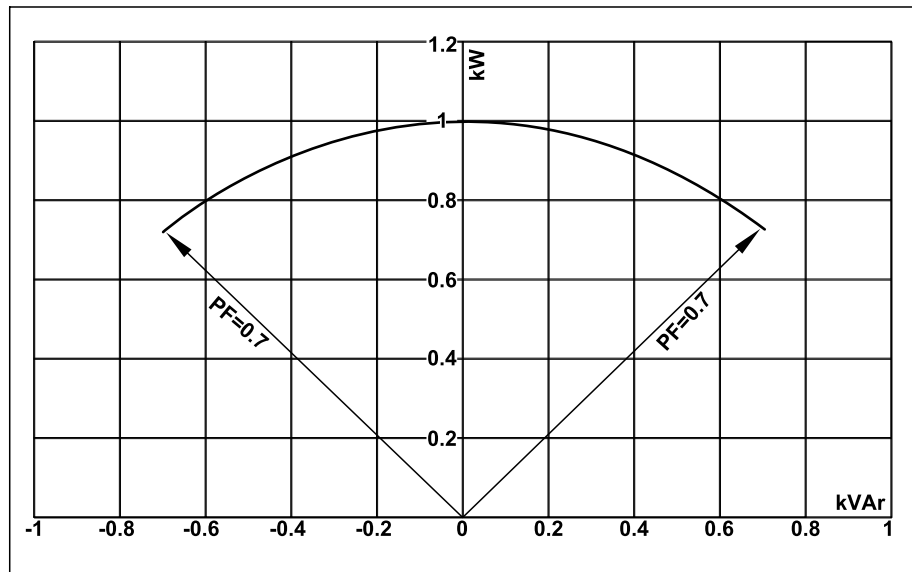

| UPS 额定值 | UPS 输出 | | | | | |
|-----------|------------------|----------------|------------------|------------------|----------------|------------------|
| | 滞后 | | | 超前 | | |
| PF=1 | PF=0.7 | PF=0.8 | PF=0.9 | PF=0.9 | PF=0.8 | PF=0.7 |
| 10 kVA/kW | 10 kVA / 7 kW | 10 kVA / 8 kW | 10 kVA / 9 kW | 10 kVA / 9 kW | 10 kVA / 8 kW | 10 kVA / 7 kW |
| 15 kVA/kW | 15 kVA / 10.5 kW | 15 kVA / 12 kW | 15 kVA / 13.5 kW | 15 kVA / 13.5 kW | 15 kVA / 12 kW | 15 kVA / 10.5 kW |
| 20 kVA/kW | 20 kVA / 14 kW | 20 kVA / 16 kW | 20 kVA / 18 kW | 20 kVA / 18 kW | 20 kVA / 16 kW | 20 kVA / 14 kW |

电池

放电终止电压

每组电压介于 1.6 ~ 1.75 之间 (视放电比率而定)。

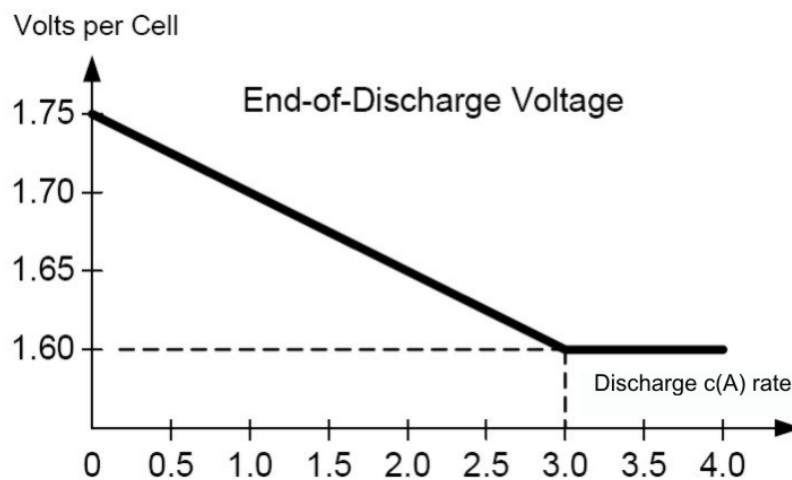

电池电压范围

| | | | |
|----------|--------------------|-------------------|-------------------|
| | 均充 2.38 Vpc | 额定 2.0 Vpc | 最低 1.6 Vpc |
| 电池电压 (V) | 571.2 | 480 | 384 |

电池运行时间 (分钟)

400 V UPS

| UPS 额定值 | 10 kW | 15 kW | 20 kW |
|---------|-------|-------|-------|
| 模块电池组数量 | | | |
| 1 | 8.5 | NA | NA |
| 2 | 22.5 | 12.5 | 8.5 |

合规性

| | |
|-------------|--|
| 安全 | IEC 62040-1:2008-06 不间断电源系统 (UPS) 第 1 版 - 第 1 部分 : UPS 的一般规定和安全要求 IEC 62040-1:2013-01 , 第 1 版修订版 1 UL 1778 第 5 版 |
| EMC/EMI/RFI | IEC 62040-2:2005-10 不间断电源系统 (UPS) 第 2 版 - 第 2 部分 : 电磁兼容性 (EMC) 要求 C2 FCC 第 15 部分 B 级 , A 类 IEEE C62.41-1991 位置类别 B2 , IEEE 低压交流电源电路中电涌电压推荐规程 |
| 运输 | IEC 60721-4-2 2M1 级 |
| 抗震 | ICC-ES AC 156 (2015):OHSPD 预批准 ; Sds=1.33 g (z/h=1) , Sds=1.63 g (z/h=0) ; Ip= 1.5 |

性能

性能符合以下规范 : IEC 62040-3:2011-03 不间断电源 系统 (UPS) 第 2 版 - 第 3 部分 : 确定性能的方法和试验要求。

输出性能分类 (根据 IEC 62040-3 第 5.3.4 条) : VFI-SS-111

通信和管理

| | |
|------------|--|
| 局域网 | 1 Gbps - 1 个端口 (默认) |
| Modbus | Modbus (SCADA) |
| 输出继电器 | 4 x SELV 可配置 |
| 输入接点 | 4 x SELV 可配置 |
| 标准控制面板 | 4.3 英寸触摸显示屏 |
| 声音报警 | 是 |
| 紧急停机 (EPO) | 选项 : • 常开 (NO) • 常闭 (NC) • 外部 24 VDC SELV |
| 外部开关设备 | UIB UOB SSIB MBB SIB |
| 外部同步 | 否 |
| 电池监控 | 可用于模块电池柜 |

EPO

EPO 配置 (640-4864 接线端子 J6600、1-9)

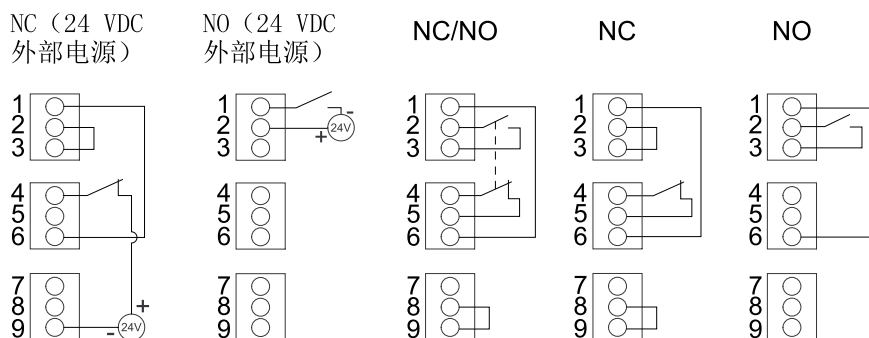

EPO 输入支持 24 VDC。

注: 默认的 EPO 激活设置是将逆变器关闭。

如果想在激活 EPO 时将 UPS 切换至强制静态旁路运行模式, 请联系施耐德电气。

可配置输入接点和输出继电器

输入接点

有四个可用输入接点，可对其进行配置以通过显示屏显示给定事件。输入接点支持 24 VDC 10 mA。

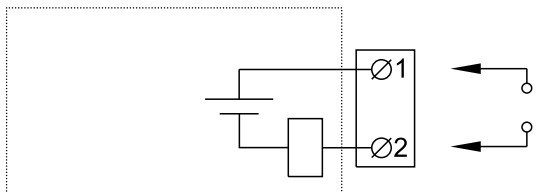

| 名称 | 说明 | 位置 |
|-----------------|---------|-------------------------|
| IN_1 (输入接点 1) | 可配置输入接点 | 640-4864 接线端子 J6616、1-2 |
| IN_2 (输入接点 2) | 可配置输入接点 | 640-4864 接线端子 J6616、3-4 |
| IN_3 (输入接点 3) | 可配置输入接点 | 640-4864 接线端子 J6616、5-6 |
| IN_4 (输入接点 4) | 可配置输入接点 | 640-4864 接线端子 J6616、7-8 |

输出继电器

有四个可用输出继电器，可对其进行配置以通过显示屏激活一个或多个事件。

输出继电器支持 24 VAC/VDC 1 A。所有外部电路必须装有最大为 1 A 的快速熔断器。

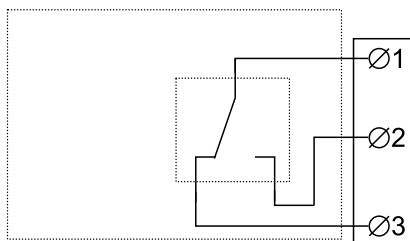

| 名称 | 说明 | 位置 |
|-------------------|----------|---------------------------|
| OUT_1 (输出继电器 1) | 可配置输出继电器 | 640-4864 接线端子 J6617、1-3 |
| OUT_2 (输出继电器 2) | 可配置输出继电器 | 640-4864 接线端子 J6617、4-6 |
| OUT_3 (输出继电器 3) | 可配置输出继电器 | 640-4864 接线端子 J6617、7-9 |
| OUT_4 (输出继电器 4) | 可配置输出继电器 | 640-4864 接线端子 J6617、10-12 |

通电检查模式：启用此模式，即表示输出继电器在不存在与输出继电器相关的事件时被激活（正常激活）。通电检查模式会针对每个输出继电器单独设定，从而可检测输出继电器是否断电，因为所有输出继电器都将禁用且与输出继电器相关联的事件都将显示为存在。

规格

输入规格

| UPS 额定值 | 10 kW | 15 kW | 20 kW |
|---------------|--|-------------|-------------|
| 电压 (V) | 380/400/415 | 380/400/415 | 380/400/415 |
| 连接 | 4 线 (L1、L2、L3、N、PE) WYE (单市电) 3 线 (L1、L2、L3、PE) WYE (双市电) ¹² | | |
| 输入电压范围 (V) | 380 V : 331-437 400 V:340-460 415 V:353-477 | | |
| 频率范围 (Hz) | 40-70 | | |
| 额定输入电流 (A) | 16/15/14 | 24/22/22 | 32/30/29 |
| 最大输入电流 (A) | 19/18/17 | 28/27/26 | 38/36/35 |
| 输入电流限制 (A) | 20/19/18 | 30/28/27 | 39/37/36 |
| 输入功率因数 | 负载大于 50% 时 0.99 负载大于 25% 时 0.95 | | |
| 总谐波失真度 (THDI) | 全线性负载 (对称) 时 <3% | | |
| 最大短路额定值 | 65 kA RMS | | |
| 保护 | 内置反向馈电保护和保险丝 | | |
| 斜坡启动 | 可编程和自适应 1 - 40 秒 | | |

旁路规格

| UPS 额定值 | 10 kW | 15 kW | 20 kW |
|----------------------|--|-------------|-------------|
| 电压 (V) | 380/400/415 | 380/400/415 | 380/400/415 |
| 连接 | 4 线 (L1、L2、L3、N、PE) WYE | | |
| 旁路电压范围 (V) | 380 V : 342-418 400 V:360-440 415 V:374-457 | | |
| 频率范围 (Hz) | 50/60 ± 1、50/60 ± 3、50/60 ± 10 (用户可选) | | |
| 额定旁路电流 (A) | 15/15/14 | 23/22/21 | 31/29/28 |
| 额定零线电流 (A) | 26/25/24 | 39/37/36 | 53/50/48 |
| 最大短路额定值 ³ | 65 kA RMS | | |
| 保护 | 内置反向馈电保护和保险丝 内部保险丝规格：额定值 160 A，预放电 2.68 kA ² s | | |

输出规格

| UPS 额定值 | 10 kW | 15 kW | 20 kW |
|---------|---|-------------|-------------|
| 电压 (V) | 380/400/415 | 380/400/415 | 380/400/415 |
| 连接 | 4 线 (L1、L2、L3、N、PE) | | |
| 输出电压调节 | 对称负载 ±1% 非对称负载 ±3% | | |
| 过载能力 | 150%，1 分钟 (正常运行模式) 125%，10 分钟 (正常运行模式) 125%，1 分钟 (电池运行模式) 110%，持续运行 (旁路运行模式) | | |

1. 支持 TN 和 TT 配电系统。不支持角 (线) 接地。
2. 仅适用于带上游 4 极断路器的双市电系统：安装输入线缆 (L1、L2、L3、N、PE) 的 N 连接。
3. 由额定值为 160 A (预放电为 2.68 kA²s) 的内部保险丝调节。

| UPS 额定值 | 10 kW | 15 kW | 20 kW |
|------------------------------|---|-------------|-------------|
| 电压 (V) | 380/400/415 | 380/400/415 | 380/400/415 |
| | 1000% , 100 毫秒 (旁路运行模式) | | |
| 动态负载响应 | ± 5% (2 毫秒后) ± 1% (50 毫秒后) | | |
| 输出功率因数 | 1 | | |
| 额定输出电流 (A) | 15/14/14 | 23/22/21 | 30/29/28 |
| 频率调节 (Hz) | 50/60 Hz (与旁路同步) - 50/60 Hz ± 0.1% (自由运行) | | |
| 同步跟踪速率 (Hz/s) | 可编程至 0.25、0.5、1、2、4、6 | | |
| 总谐波失真度 (THDU) | 线性负载 <1% 非线性负载 <3% | | |
| 输出性能分类 (根据 IEC/ EN62040-3) | VFI-SS-111 | | |
| 负载峰值因数 | 2.5 | | |
| 负载功率因数 | 从超前 0.7 到滞后 0.7, 无降容 | | |

电池规格

所有数值均基于 40 块电池 (block) 配置。

| UPS 额定值 | 10 kW | 15 kW | 20 kW |
|-----------------------------|--|-------|-------|
| 充电功率/输出功率 (%) (0–40% 负载时) | 80% | | |
| 充电功率/输出功率 (%) (100% 负载时) | 20% | | |
| 最大充电功率 (0–40% 负载时) (kW) | 8 | 12 | 16 |
| 最大充电功率 (100% 负载时) (kW) | 2 | 3 | 4 |
| 额定电池电压 (VDC) | 480 | | |
| 额定浮充电压 (VDC) | 545 | | |
| 最大均充电压 (VDC) | 571 | | |
| 温度补偿 (每单体) | -3.3mV/°C (T ≥ 25 °C 时) — 0mV/°C (T < 25 °C 时) | | |
| 满负载时的放电终止电压 (VDC) | 384 | | |
| 满负载和额定电池电压时的电池电流 (A) | 22 | 33 | 43 |
| 满负载和最小电池电压时的电池电流 (A) | 27 | 41 | 54 |
| 纹波电流 | < 5% C20 (5 分钟运行时间) | | |
| 电池测试 | 手动/自动 (可选) | | |
| 最大短路额定值 | 10 kA | | |

建议的上游保护

注: 对于当地要求使用 4 极断路器的情形: 如果预计零线由于非线性负载原因可能需要承受强电流, 则断路器的额定值必须根据零线预计电流确定。

| UPS 额定值 | 10 kW | | 15 kW | | 20 kW | |
|---------|--------------------------------|--------------------------------|--------------------------------|--------------------------------|--------------------------------|--------------------------------|
| | 输入 | 旁路 | 输入 | 旁路 | 输入 | 旁路 |
| 断路器类型 | NSX100H TM25D (LV429676) | NSX100H TM16D (LV429677) | NSX100H TM32D (LV429675) | NSX100H TM25D (LV429676) | NSX100H TM40D (LV429674) | NSX100H TM32D (LV429675) |
| In 设置 | 25 | 16 | 32 | 25 | 40 | 32 |

| UPS 额定值 | 10 kW | | 15 kW | | 20 kW | |
|---------|------------|------------|------------|------------|------------|------------|
| | 输入 | 旁路 | 输入 | 旁路 | 输入 | 旁路 |
| Ir 设置 | 20 | 16 | 32 | 23 | 40 | 32 |
| Im 设置 | 300 (固定) | 190 (固定) | 400 (固定) | 300 (固定) | 500 (固定) | 400 (固定) |

建议的线缆规格 - 380/400/415 V



小心触电、爆炸或电弧

所有布线均应遵守适用的国家/地区和/或电气标准。允许的最大线缆规格为 25 mm²。

未按说明操作可能导致人身伤亡等严重后果。

注：过流保护装置由其他厂家提供。

本手册中的线缆规格基于 IEC 60364-5-52 标准中的表 B.52.3 以及表 B.52.5，且须符合以下要求：

- 90°C 导线
- 环境温度为 30°C
- 使用铜导线
- 安装方式 C

PE 线缆规格基于 IEC 60364-4-54 标准中的表 54.2。

如果室内环境温度超过 30°C，请根据 IEC 修正系数选择更高规格的导线。

| UPS 额定值 | 10 kW | 15 kW | 20 kW |
|------------------------------------|-------------|-------------|-------------|
| 电压 (V) | 380/400/415 | 380/400/415 | 380/400/415 |
| 输入 (mm ²) | 6 | 6 | 10 |
| 输入 PE (mm ²) | 6 | 6 | 10 |
| 旁路/输出 (mm ²) | 6 | 6 | 10 |
| 旁路 PE/输出 PE (mm ²) | 6 | 6 | 10 |
| 零线 ⁴ (mm ²) | 6 | 10 | 16 |

4. 零线的规格应能够在非线性负载的谐波含量较高时处理 1.73 倍相电流。如果预计无谐波电流或谐波电流较低，零线规格可灵活确定，但不得低于于相线。

扭矩规格

| 螺栓规格 | 扭矩 |
|------|---------|
| M4 | 1.7 Nm |
| M5 | 2.2 Nm |
| M6 | 5 Nm |
| M8 | 17.5 Nm |
| M10 | 30 Nm |

环境

| | 运行 | 贮存 |
|----------------|--|-------------------------|
| 温度 | 0 °C ~ 40 °C | -15 °C to 40 °C 带电池的系统。 |
| 相对湿度 | 0 - 95% 无冷凝 | 10 - 80% 无冷凝 |
| 海拔高度 | 设计运行海拔高度为 0-3000 米。 1000-3000 米： 低于 1000 米：1.000 低于 1500 米：0.975 低于 2000 米：0.950 低于 2500 米：0.925 低于 3000 米：0.900 | |
| 噪声 - 距离设备 1 米处 | 400 V 10-20 kW：49 dB - 70% 负载时；55 dB - 100% 负载时 | |
| 保护级别 | IP20 | |
| 颜色 | RAL 9003，光泽度 85% | |

散热 (BTU/hr)

| 10 kW UPS | 正常运行模式 | | | ECO 模式 | | |
|-----------|--------|------|------|--------|-----|-----|
| 电压 (V) | 380 | 400 | 415 | 380 | 400 | 415 |
| 25% 负载 | 663 | 664 | 652 | 469 | 475 | 470 |
| 50% 负载 | 888 | 831 | 845 | 524 | 502 | 516 |
| 75% 负载 | 1052 | 1024 | 1026 | 610 | 525 | 542 |
| 100% 负载 | 1300 | 1240 | 1218 | 622 | 594 | 593 |

| 10 kW UPS | E-变换 | | | 电池运行模式 | | |
|-----------|------|-----|-----|--------|------|------|
| 电压 (V) | 380 | 400 | 415 | 380 | 400 | 415 |
| 25% 负载 | 460 | 475 | 486 | 957 | 998 | 995 |
| 50% 负载 | 512 | 519 | 530 | 1088 | 1123 | 1137 |
| 75% 负载 | 550 | 556 | 563 | 1268 | 1288 | 1312 |
| 100% 负载 | 599 | 602 | 610 | 1479 | 1491 | 1519 |

| 15 kW UPS | 正常运行模式 | | | ECO 模式 | | |
|-----------|--------|------|------|--------|-----|-----|
| 电压 (V) | 380 | 400 | 415 | 380 | 400 | 415 |
| 25% 负载 | 769 | 767 | 744 | 529 | 487 | 461 |
| 50% 负载 | 1052 | 1024 | 1026 | 610 | 525 | 542 |
| 75% 负载 | 1425 | 1350 | 1339 | 704 | 612 | 610 |
| 100% 负载 | 1856 | 1761 | 1716 | 790 | 706 | 688 |

| 15 kW UPS | E-变换 | | | 电池运行模式 | | |
|-----------|------|-----|-----|--------|------|------|
| 电压 (V) | 380 | 400 | 415 | 380 | 400 | 415 |
| 25% 负载 | 484 | 501 | 517 | 1021 | 1056 | 1062 |
| 50% 负载 | 550 | 556 | 563 | 1268 | 1288 | 1312 |
| 75% 负载 | 635 | 630 | 630 | 1599 | 1595 | 1635 |
| 100% 负载 | 709 | 707 | 701 | 2014 | 2013 | 2031 |

| 20 kW UPS | 正常运行模式 | | | ECO 模式 | | |
|-----------|--------|------|------|--------|-----|-----|
| 电压 (V) | 380 | 400 | 415 | 380 | 400 | 415 |
| 25% 负载 | 888 | 831 | 845 | 524 | 502 | 516 |
| 50% 负载 | 1300 | 1240 | 1218 | 622 | 594 | 593 |
| 75% 负载 | 1856 | 1761 | 1716 | 790 | 706 | 688 |
| 100% 负载 | 2600 | 2454 | 2353 | 871 | 836 | 801 |

| 20 kW UPS | E-变换 | | | 电池运行模式 | | |
|-----------|------|-----|-----|--------|------|------|
| 电压 (V) | 380 | 400 | 415 | 380 | 400 | 415 |
| 25% 负载 | 512 | 519 | 530 | 1088 | 1123 | 1137 |
| 50% 负载 | 599 | 602 | 610 | 1479 | 1491 | 1519 |
| 75% 负载 | 709 | 707 | 701 | 2014 | 2013 | 2031 |
| 100% 负载 | 835 | 819 | 810 | 2697 | 2690 | 2672 |

UPS 运输重量和尺寸

| | 重量 kg | 高度 mm | 宽度 mm | 深度 mm |
|------------|-------|-------|-------|-------|
| 含一组电池的 UPS | 270 | 1680 | 640 | 990 |

UPS 重量和尺寸

| | 重量 kg | 高度 mm | 宽度 mm | 深度 mm |
|------------|-------|-------|-------|-------|
| 含一组电池的 UPS | 245 | 1485 | 333 | 847 |

注：一个电池模块重约 32 kg。一个电池组由 4 个电池模块组成。

间距

注：这些间距仅适用于空气流通和维修通道。有关所在地区的其他要求，请遵守当地安全规范和标准。

注：所需的最小背面间距为 150 mm (5.91 in)。

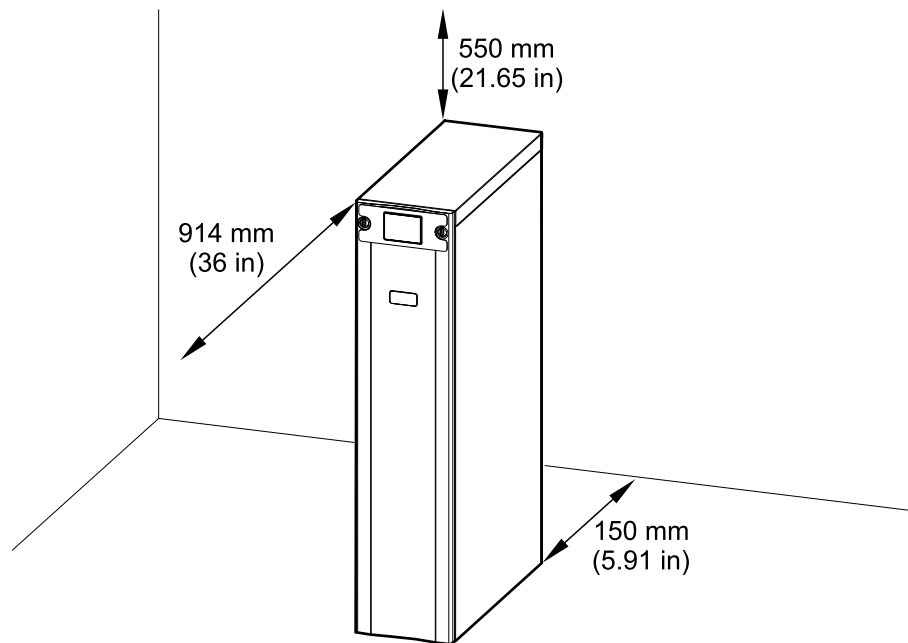

图纸

注: 全套综合图纸可从 www.schneider-electric.com 获得。

注: 这些图纸仅供参考 — 如有变更, 恕不另行通知。

10-20 kW 400 V

SINGLE MAINS

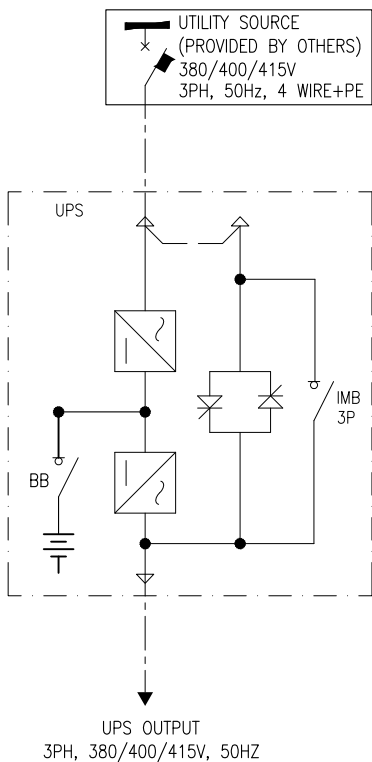

DUAL MAINS

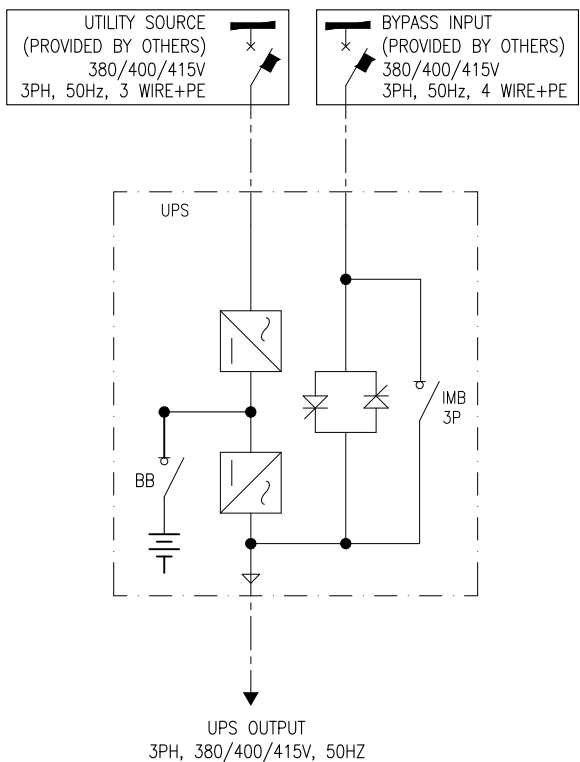

选项

配置选项

- 紧凑设计、高密度技术和模块化结构
- 内部电池模块
- 单市电或双市电
- 多达 3+0 台 UPS 组成容量并机系统
- 多达 3+1 台 UPS 组成冗余并机系统
- 背部线缆接入
- ECO 模式
- E-变换模式
- 兼容 EcoStruxure IT
- 兼容发电机
- 触屏 LCD

硬件选项

请参阅选件重量和尺寸, 页 84。

维修旁路面板

维修旁路面板用于在维修操作期间完全隔离 UPS。仅适用于单机 UPS 或 1+1 冗余并机系统。

- 10-20 kW 维修旁路面板 (GVSBPSU10K20H)
- 20-60 kW 维修旁路面板 (GVSBPSU20K60H)

适用于两台 UPS 的并联维修旁路面板

维修旁路面板用于对并机系统中的两台 UPS 进行完全隔离。10-30 kW 1+1 冗余并机系统, 20-60 kW 2+0 容量并机系统。

- 10-30 kW 维修旁路面板 (GVSBPAR10K30H)

辅助机柜

- 空辅助机柜 (GVEAC7)

可选安装套件

- 适用于 UPS 抗震套件 (GVSOPT017)
- UPS 并机套件 (GVSOPT006)

过滤网

- 过滤网套件 (GVSOPT015)

电池模块

7 Ah 智能电池模块。

- Galaxy VS 7 Ah 智能电池模块 (GVSBTHU)
- Galaxy VS 7 Ah 智能模块电池组 (GVSBTH4)

带内部电池的 UPS (最多 4 组电池)

单机系统概述

| | |
|------|---|
| UIB | 设备输入断路器 |
| SSIB | 静态开关输入断路器 |
| IMB | 内部维修断路器 |
| UOB | 设备输出断路器 |
| BB | UPS 内部电池的电池断路器以及外部电池解决方案 (如有) 中的电池断路器 |

单机系统 - 单市电

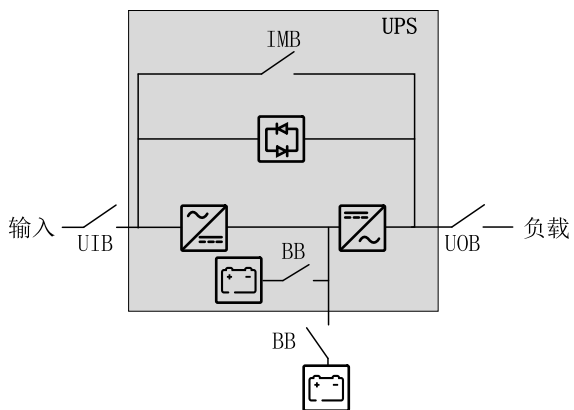

单机系统 - 双市电

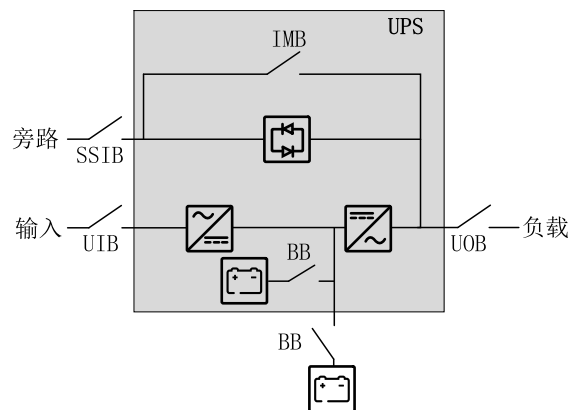

并机系统概述

| | |
|------|---|
| UIB | 设备输入断路器 |
| SSIB | 静态开关输入断路器 |
| IMB | 内部维修断路器 |
| UOB | 设备输出断路器 |
| SIB | 系统隔离断路器 |
| BB | UPS 内部电池的电池断路器以及外部电池解决方案 (如有) 中的电池断路器 |
| MBB | 外部维修旁路断路器 |

简化 1+1 并机系统

Galaxy VS 支持使用 2 台 UPS 组成简化 1+1 冗余并机系统，其中采用共享的设备输入断路器 UIB 和静态开关输入断路器 SSIB。

简化 1+1 并机系统 - 单市电

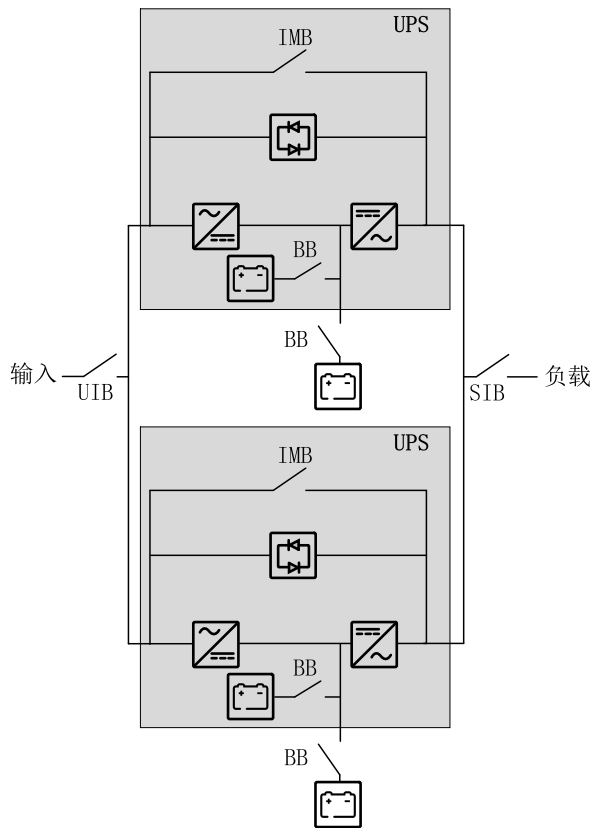

简化 1+1 并机系统 - 双市电

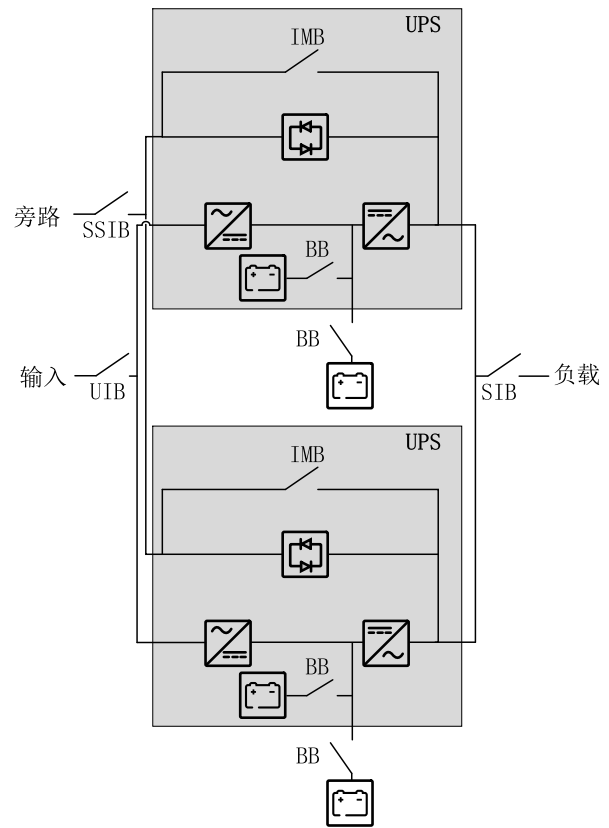

采用独立的设备输入断路器 **UIB** 和静态开关输入断路器 **SSIB** 组成的并机系统

Galaxy VS 支持使用 3 台 UPS 组成容量并机系统，并支持使用最多 3+1 台 UPS 组成冗余并机系统，其中采用独立的设备输入断路器 **UIB** 和静态开关输入断路器 **SSIB**。

注：内部维修断路器 (**IMB**)* 只能用于简化 1+1 并机系统。在任何其他并机系统中，必须提供外部维修旁路断路器 **MBB**，而且必须将内部维修断路器 **IMB*** 用挂锁锁定在断开位置。

并机系统 - 单市电

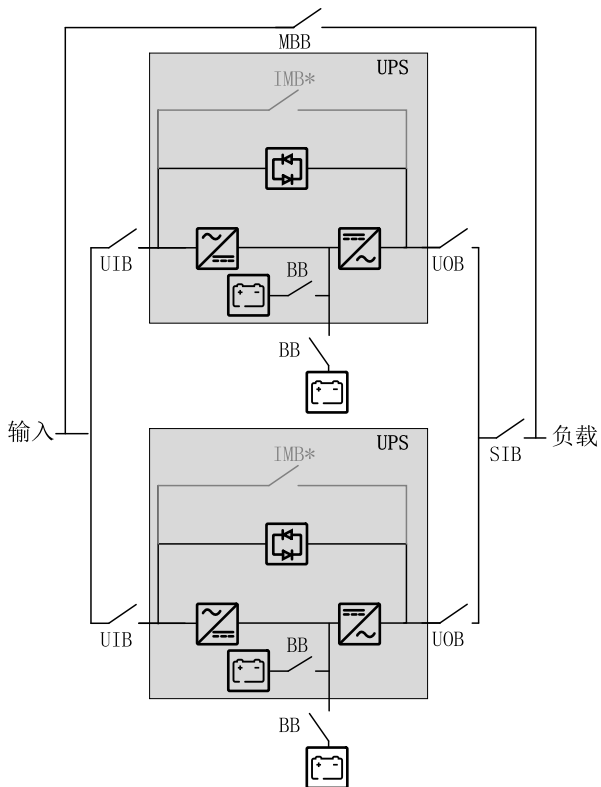

并机系统 - 双市电

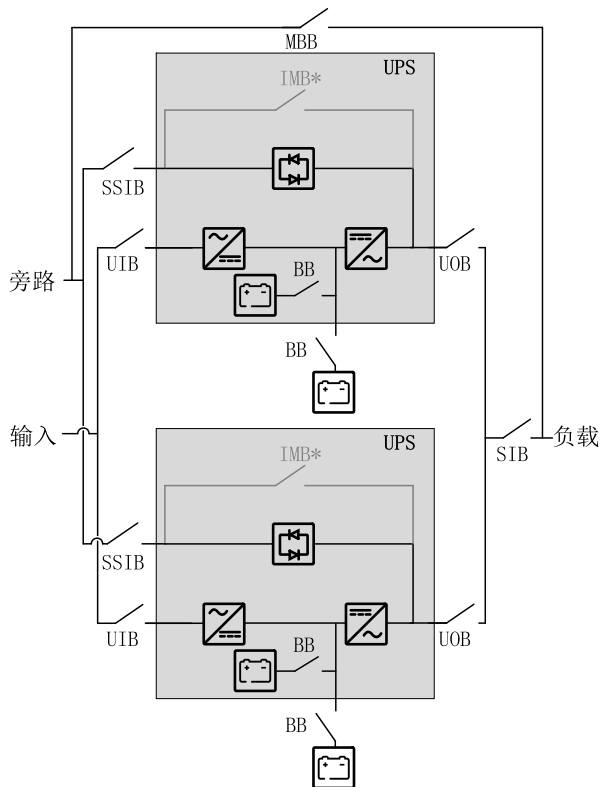

采用共享的设备输入断路器 **UIB** 和静态开关输入断路器 **SSIB** 组成的并机系统

Galaxy VS 支持使用 3 台 UPS 组成容量并机系统，并支持使用最多 3+1 台 UPS 组成冗余并机系统，其中采用共享的设备输入断路器 **UIB** 和静态开关输入断路器 **SSIB**。

注：内部维修断路器 (**IMB**)* 只能用于简化 1+1 并机系统。在任何其他并机系统中，必须提供外部维修旁路断路器 **MBB**，而且必须将内部维修断路器 **IMB*** 用挂锁锁定在断开位置。

并机系统 - 单市电

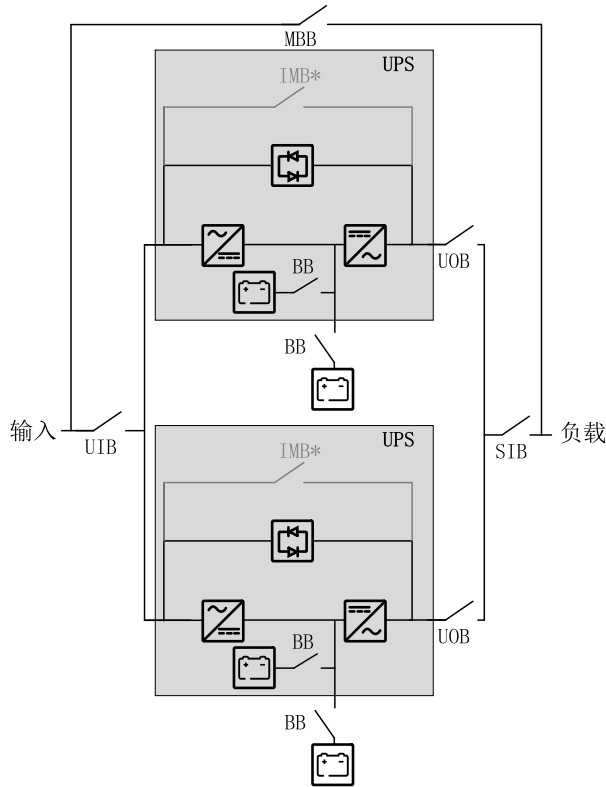

并机系统 - 双市电

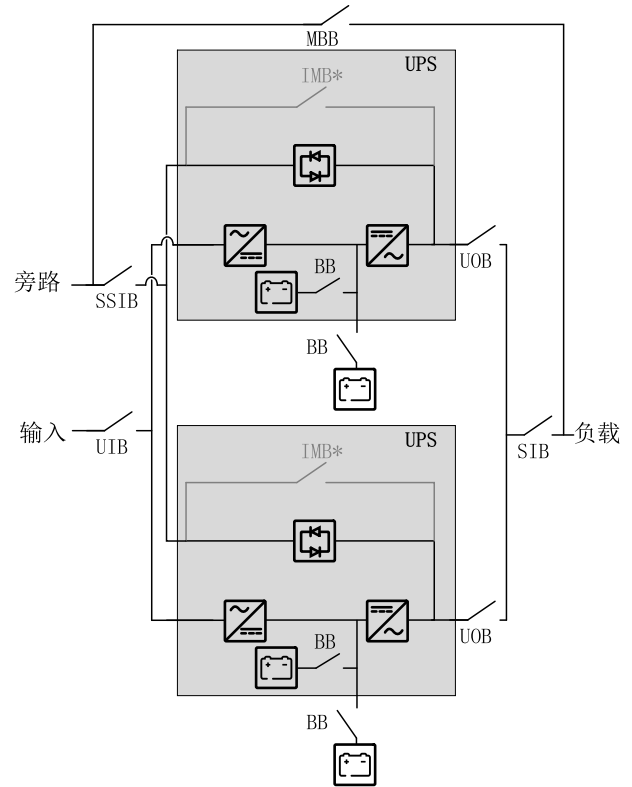

输入电压范围

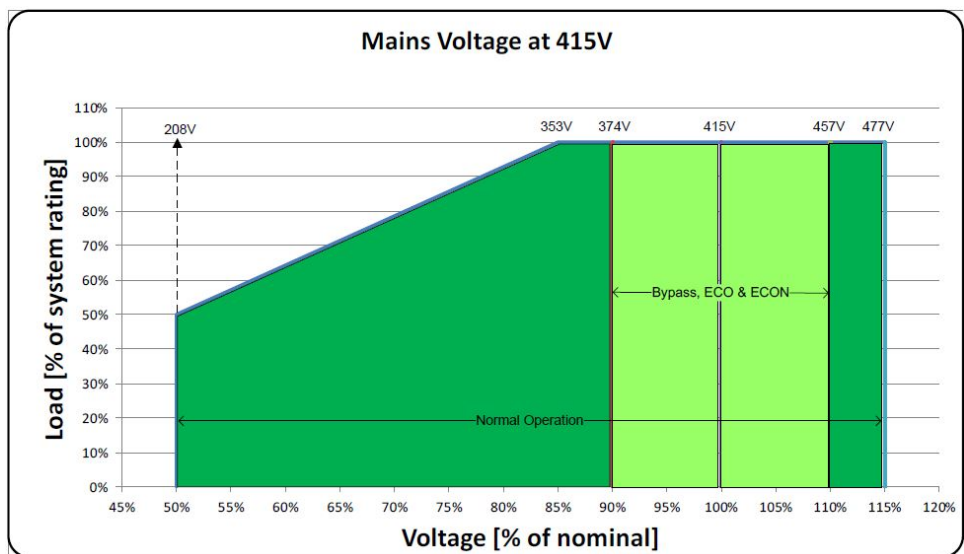
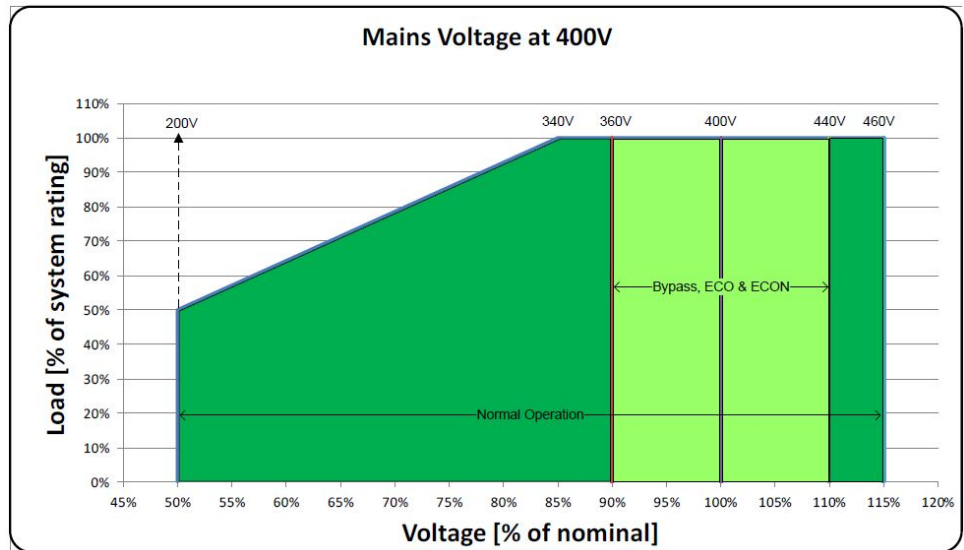
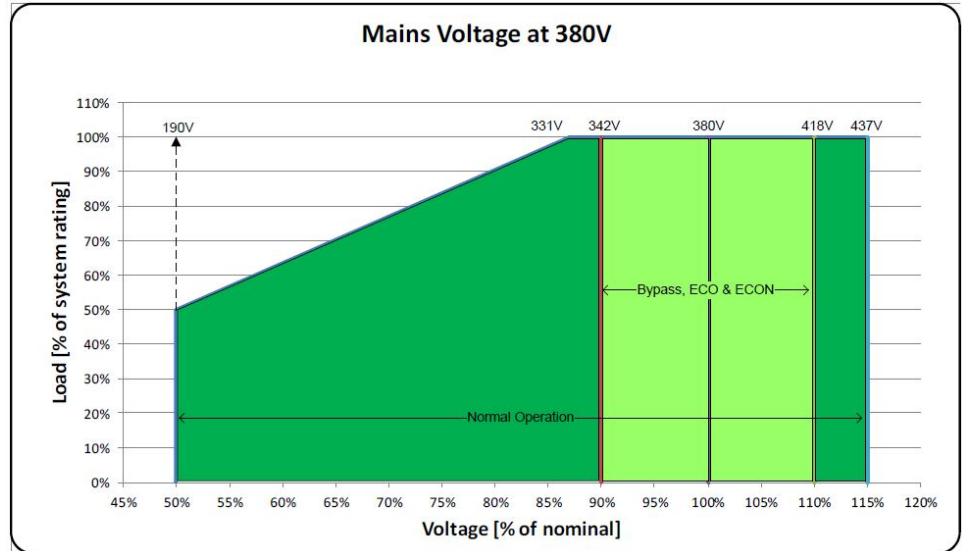

转换效率 (400 V)

400 V UPS

| 10 kW UPS | 正常运行模式 | | | ECO 模式 | | |
|-----------|--------|-------|-------|--------|-------|-------|
| | 电压 (V) | 380 | 400 | 415 | 380 | 400 |
| 25% 负载 | 93.2% | 92.8% | 93.0% | 94.6% | 94.6% | 94.8% |
| 50% 负载 | 95.2% | 95.5% | 95.2% | 97.0% | 97.2% | 97.0% |
| 75% 负载 | 96.0% | 96.2% | 96.2% | 97.9% | 97.9% | 97.9% |
| 100% 负载 | 96.4% | 96.5% | 96.5% | 98.3% | 98.3% | 98.3% |

| 10 kW UPS | E-变换 | | | 电池运行模式 | | |
|-----------|--------|-------|-------|--------|-------|-------|
| | 电压 (V) | 380 | 400 | 415 | 380 | 400 |
| 25% 负载 | 93.9% | 93.8% | 93.9% | 90.0% | 89.6% | 89.6% |
| 50% 负载 | 96.6% | 96.8% | 96.6% | 94.1% | 93.9% | 93.9% |
| 75% 负载 | 97.6% | 97.7% | 97.6% | 95.4% | 95.3% | 95.2% |
| 100% 负载 | 98.1% | 98.1% | 98.1% | 95.9% | 95.9% | 95.8% |

| 15 kW UPS | 正常运行模式 | | | ECO 模式 | | |
|-----------|--------|-------|-------|--------|-------|-------|
| | 电压 (V) | 380 | 400 | 415 | 380 | 400 |
| 25% 负载 | 94.4% | 94.4% | 94.6% | 96.3% | 96.2% | 96.2% |
| 50% 负载 | 96.0% | 96.2% | 96.2% | 97.9% | 97.9% | 97.9% |
| 75% 负载 | 96.5% | 96.6% | 96.6% | 98.4% | 98.5% | 98.4% |
| 100% 负载 | 96.5% | 96.7% | 96.8% | 98.7% | 98.7% | 98.7% |

| 15 kW UPS | E-变换 | | | 电池运行模式 | | |
|-----------|--------|-------|-------|--------|-------|-------|
| | 电压 (V) | 380 | 400 | 415 | 380 | 400 |
| 25% 负载 | 95.8% | 95.6% | 95.6% | 92.7% | 92.5% | 92.4% |
| 50% 负载 | 97.6% | 97.7% | 97.6% | 95.4% | 95.3% | 95.2% |
| 75% 负载 | 98.3% | 98.3% | 98.3% | 96.1% | 96.1% | 96.0% |
| 100% 负载 | 98.5% | 98.6% | 98.6% | 96.3% | 96.3% | 96.3% |

| 20 kW UPS | 正常运行模式 | | | ECO 模式 | | |
|-----------|--------|-------|-------|--------|-------|-------|
| | 电压 (V) | 380 | 400 | 415 | 380 | 400 |
| 25% 负载 | 95.2% | 95.5% | 95.2% | 97.0% | 97.2% | 97.1% |
| 50% 负载 | 96.4% | 96.5% | 96.5% | 98.3% | 98.3% | 98.3% |
| 75% 负载 | 96.5% | 96.7% | 96.8% | 98.7% | 98.7% | 98.7% |
| 100% 负载 | 96.4% | 96.6% | 96.7% | 98.8% | 98.9% | 98.9% |

| 20 kW UPS | E-变换 | | | 电池运行模式 | | |
|-----------|--------|-------|-------|--------|-------|-------|
| | 电压 (V) | 380 | 400 | 415 | 380 | 400 |
| 25% 负载 | 96.6% | 96.8% | 96.6% | 94.1% | 93.9% | 93.9% |
| 50% 负载 | 98.1% | 98.1% | 98.1% | 95.9% | 95.9% | 95.8% |
| 75% 负载 | 98.5% | 98.6% | 98.6% | 96.3% | 96.3% | 96.3% |
| 100% 负载 | 98.8% | 98.8% | 98.8% | 96.3% | 96.3% | 96.3% |

| 30 kW UPS | 正常运行模式 | | | ECO 模式 | | |
|-----------|--------|-------|-------|--------|-------|-------|
| | 电压 (V) | 380 | 400 | 415 | 380 | 400 |
| 25% 负载 | 95.0% | 95.0% | 94.9% | 97.6% | 97.5% | 97.6% |
| 50% 负载 | 96.3% | 96.3% | 96.3% | 98.5% | 98.6% | 98.6% |
| 75% 负载 | 96.6% | 96.7% | 96.7% | 98.9% | 98.8% | 98.9% |
| 100% 负载 | 96.7% | 96.8% | 96.8% | 99.0% | 99.0% | 99.0% |

| 30 kW UPS | E-变换 | | | 电池运行模式 | | |
|-----------|--------|-------|-------|--------|-------|-------|
| | 电压 (V) | 380 | 400 | 415 | 380 | 400 |
| 25% 负载 | 97.1% | 97.0% | 96.9% | 92.9% | 92.6% | 92.3% |
| 50% 负载 | 98.3% | 98.2% | 98.2% | 95.7% | 95.4% | 95.3% |
| 75% 负载 | 98.7% | 98.7% | 98.7% | 96.4% | 96.2% | 96.2% |
| 100% 负载 | 98.9% | 98.9% | 98.9% | 96.5% | 96.5% | 96.5% |

| 40 kW UPS | 正常运行模式 | | | ECO 模式 | | |
|-----------|--------|-------|-------|--------|-------|-------|
| | 电压 (V) | 380 | 400 | 415 | 380 | 400 |
| 25% 负载 | 95.7% | 95.7% | 95.6% | 98.1% | 98.0% | 98.2% |
| 50% 负载 | 96.6% | 96.6% | 96.6% | 98.8% | 98.8% | 98.8% |
| 75% 负载 | 96.7% | 96.8% | 96.8% | 99.0% | 99.0% | 99.0% |
| 100% 负载 | 96.6% | 96.7% | 96.8% | 99.1% | 99.1% | 99.1% |

| 40 kW UPS | E-变换 | | | 电池运行模式 | | |
|-----------|--------|-------|-------|--------|-------|-------|
| | 电压 (V) | 380 | 400 | 415 | 380 | 400 |
| 25% 负载 | 97.7% | 97.6% | 97.6% | 94.3% | 94.0% | 93.9% |
| 50% 负载 | 98.6% | 98.5% | 98.5% | 96.2% | 96.0% | 96.0% |
| 75% 负载 | 98.9% | 98.9% | 98.9% | 96.5% | 96.5% | 96.5% |
| 100% 负载 | 99.0% | 99.0% | 99.0% | 96.4% | 96.5% | 96.6% |

| 50 kW UPS | 正常运行模式 | | | ECO 模式 | | |
|-----------|--------|-------|-------|--------|-------|-------|
| | 电压 (V) | 380 | 400 | 415 | 380 | 400 |
| 25% 负载 | 96.1% | 96.1% | 96.0% | 98.3% | 98.4% | 98.4% |
| 50% 负载 | 96.7% | 96.8% | 96.8% | 98.9% | 98.9% | 98.9% |
| 75% 负载 | 96.6% | 96.7% | 96.8% | 99.1% | 99.1% | 99.1% |
| 100% 负载 | 96.3% | 96.5% | 96.6% | 99.1% | 99.1% | 99.2% |

| 50 kW UPS | E-变换 | | | 电池运行模式 | | |
|-----------|--------|-------|-------|--------|-------|-------|
| | 电压 (V) | 380 | 400 | 415 | 380 | 400 |
| 25% 负载 | 98.0% | 98.0% | 98.0% | 95.2% | 94.8% | 94.8% |
| 50% 负载 | 98.8% | 98.8% | 98.8% | 96.5% | 96.3% | 96.3% |
| 75% 负载 | 99.0% | 99.0% | 99.0% | 96.5% | 96.5% | 96.6% |
| 100% 负载 | 99.1% | 99.1% | 99.1% | 96.2% | 96.4% | 96.5% |

因负载功率因数产生的降容

0.7 超前到 0.7 滞后，无降容。

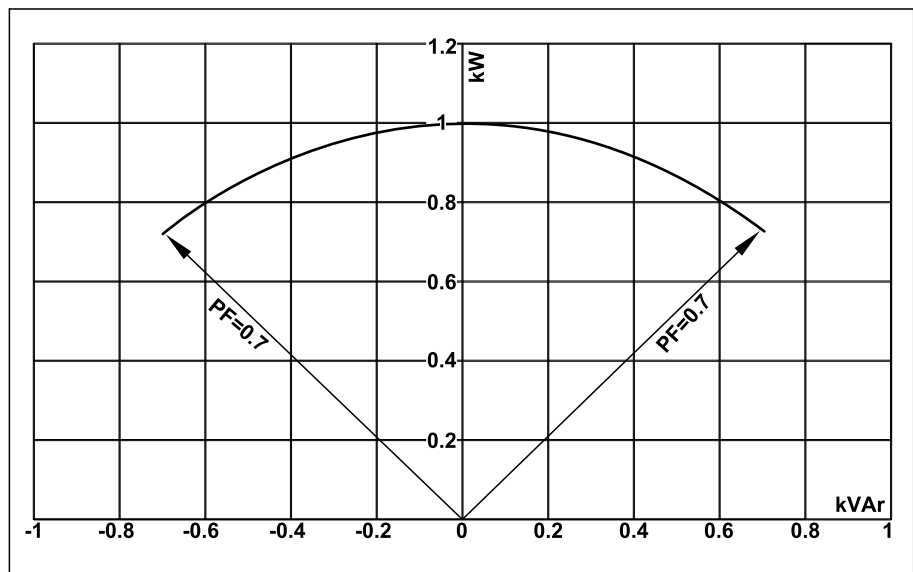

| UPS 额定值 | UPS 输出 | | | | | |
|-----------|------------------|----------------|------------------|------------------|----------------|------------------|
| | 滞后 | | | 超前 | | |
| PF=1 | PF=0.7 | PF=0.8 | PF=0.9 | PF=0.9 | PF=0.8 | PF=0.7 |
| 10 kVA/kW | 10 kVA / 7 kW | 10 kVA / 8 kW | 10 kVA / 9 kW | 10 kVA / 9 kW | 10 kVA / 8 kW | 10 kVA / 7 kW |
| 15 kVA/kW | 15 kVA / 10.5 kW | 15 kVA / 12 kW | 15 kVA / 13.5 kW | 15 kVA / 13.5 kW | 15 kVA / 12 kW | 15 kVA / 10.5 kW |
| 20 kVA/kW | 20 kVA / 14 kW | 20 kVA / 16 kW | 20 kVA / 18 kW | 20 kVA / 18 kW | 20 kVA / 16 kW | 20 kVA / 14 kW |
| 30 kVA/kW | 30 kVA / 21 kW | 30 kVA / 24 kW | 30 kVA / 27 kW | 30 kVA / 27 kW | 30 kVA / 24 kW | 30 kVA / 21 kW |
| 40 kVA/kW | 40 kVA / 28 kW | 40 kVA / 32 kW | 40 kVA / 36 kW | 40 kVA / 36 kW | 40 kVA / 32 kW | 40 kVA / 28 kW |
| 50 kVA/kW | 50 kVA / 35 kW | 50 kVA / 40 kW | 50 kVA / 45 kW | 50 kVA / 45 kW | 50 kVA / 40 kW | 50 kVA / 35 kW |

电池

放电终止电压

每组电压介于 1.6 ~ 1.75 之间 (视放电比率而定)。

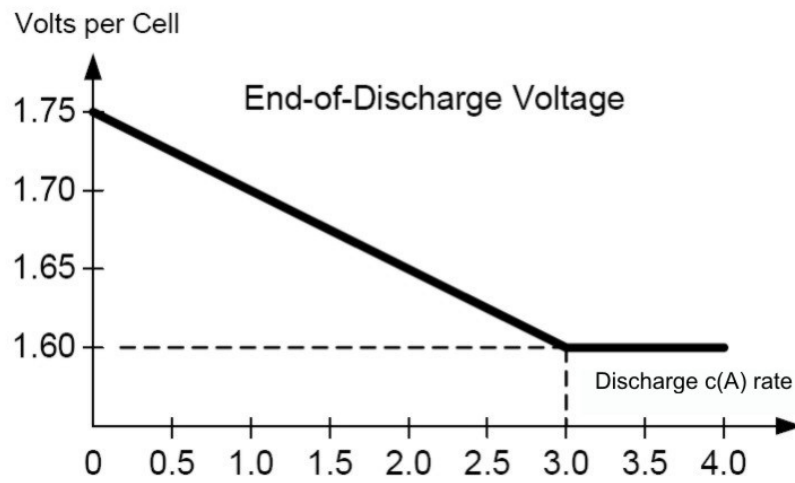

电池电压范围

| | 均充 2.38 Vpc | 额定 2.0 Vpc | 最低 1.6 Vpc |
|----------|--------------------|-------------------|-------------------|
| 电池电压 (V) | 571.2 | 480 | 384 |

电池运行时间 (分钟)

400 V UPS

| UPS 额定值 | 10 kW | 15 kW | 20 kW | 30 kW | 40 kW | 50 kW |
|---------|-------|-------|-------|-------|-------|-------|
| 模块电池组数量 | | | | | | |
| 1 | 11 | 6.2 | NA | NA | NA | NA |
| 2 | 27.5 | 16 | 11 | 6.1 | NA | NA |
| 3 | 45.5 | 27 | 18.5 | 11 | 7.3 | 5.2 |
| 4 | 64.5 | 39 | 27 | 16 | 11 | 8 |
| 5 | 84.5 | 51.5 | 36 | 21.5 | 14.5 | 11 |
| 6 | 105 | 64 | 45 | 27 | 18.5 | 14 |
| 7 | 125 | 77.5 | 54.5 | 32.5 | 23 | 17 |
| 8 | 145 | 91 | 64 | 38.5 | 27 | 20 |
| 9 | 170 | 105 | 74 | 45 | 31.5 | 23.5 |
| 10 | 190 | 115 | 84 | 51 | 36 | 27 |
| 11 | 215 | 130 | 94.5 | 57.5 | 40.5 | 30.5 |
| 12 | 240 | 145 | 105 | 63.5 | 45 | 34 |
| 13 | 265 | 160 | 115 | 70.5 | 49.5 | 37.5 |
| 14 | 290 | 175 | 125 | 77 | 54.5 | 41 |
| 15 | 315 | 190 | 135 | 83.5 | 59 | 45 |
| 16 | 340 | 205 | 145 | 90.5 | 64 | 48.5 |
| 17 | 365 | 225 | 155 | 97.5 | 69 | 52 |
| 18 | 390 | 240 | 170 | 100 | 74 | 56 |
| 19 | 415 | 255 | 180 | 110 | 79 | 60 |
| 20 | 446 | 270 | 190 | 115 | 84 | 63.5 |
| 21 | 470 | 290 | 205 | 125 | 89 | 67.5 |
| 22 | 495 | 305 | 215 | 130 | 94 | 71.5 |
| 23 | 525 | 320 | 225 | 140 | 99.5 | 75.5 |
| 24 | 550 | 340 | 240 | 145 | 100 | 79.5 |
| 25 | 580 | 355 | 250 | 150 | 110 | 83.5 |
| 26 | 605 | 370 | 265 | 160 | 115 | 87.5 |
| 27 | 635 | 390 | 275 | 165 | 120 | 92 |
| 28 | 660 | 405 | 285 | 175 | 125 | 96 |

合规性

| | |
|-------------|--|
| 安全 | IEC 62040-1:2008-06 不间断电源系统 (UPS) 第 1 版 - 第 1 部分 : UPS 的一般规定和安全要求 IEC 62040-1:2013-01 , 第 1 版修订版 1 UL 1778 第 5 版 |
| EMC/EMI/RFI | IEC 62040-2:2005-10 不间断电源系统 (UPS) 第 2 版 - 第 2 部分 : 电磁兼容性 (EMC) 要求 C2 FCC 第 15 部分 B 级 , A 类 IEEE C62.41-1991 位置类别 B2 , IEEE 低压交流电源电路中电涌电压推荐规程 |
| 运输 | IEC 60721-4-2 2M1 级 |
| 抗震 | ICC-ES AC 156 (2015):OHSPD 预批准 ; Sds=1.33 g (z/h=1) , Sds=1.63 g (z/h=0) ; Ip= 1.5 |

性能

性能符合以下规范 : IEC 62040-3:2011-03 不间断电源 系统 (UPS) 第 2 版 - 第 3 部分 : 确定性能的方法和试验要求。

输出性能分类 (根据 IEC 62040-3 第 5.3.4 条) : VFI-SS-111

通信和管理

| | |
|------------|--|
| 局域网 | 1 Gbps - 1 个端口 (默认) |
| Modbus | Modbus (SCADA) |
| 输出继电器 | 4 x SELV 可配置 |
| 输入接点 | 4 x SELV 可配置 |
| 标准控制面板 | 4.3 英寸触摸显示屏 |
| 声音报警 | 是 |
| 紧急停机 (EPO) | 选项 : • 常开 (NO) • 常闭 (NC) • 外部 24 VDC SELV |
| 外部开关设备 | UIB UOB SSIB MBB SIB |
| 外部同步 | 否 |
| 电池监控 | 可用于模块电池柜 |

EPO

EPO 配置 (640-4864 接线端子 J6600、1-9)

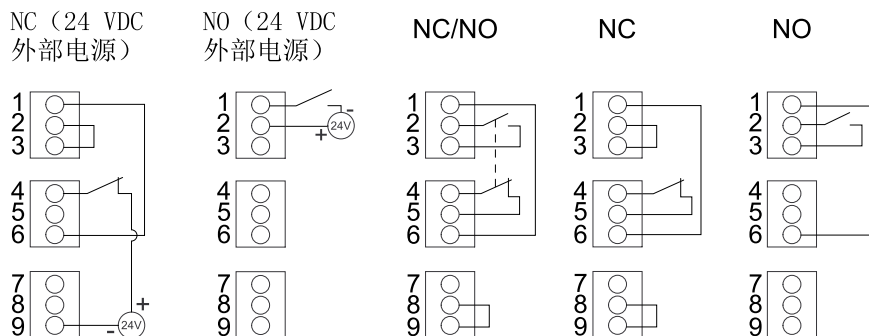

EPO 输入支持 24 VDC。

注: 默认的 EPO 激活设置是将逆变器关闭。

如果想在激活 EPO 时将 UPS 切换至强制静态旁路运行模式, 请联系施耐德电气。

可配置输入接点和输出继电器

输入接点

有四个可用输入接点，可对其进行配置以通过显示屏显示给定事件。输入接点支持 24 VDC 10 mA。

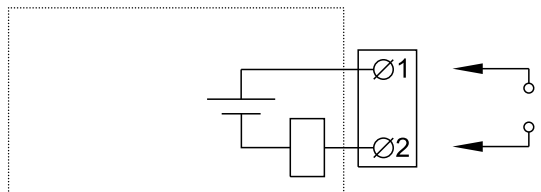

| 名称 | 说明 | 位置 |
|-----------------|---------|-------------------------|
| IN_1 (输入接点 1) | 可配置输入接点 | 640-4864 接线端子 J6616、1-2 |
| IN_2 (输入接点 2) | 可配置输入接点 | 640-4864 接线端子 J6616、3-4 |
| IN_3 (输入接点 3) | 可配置输入接点 | 640-4864 接线端子 J6616、5-6 |
| IN_4 (输入接点 4) | 可配置输入接点 | 640-4864 接线端子 J6616、7-8 |

输出继电器

有四个可用输出继电器，可对其进行配置以通过显示屏激活一个或多个事件。

输出继电器支持 24 VAC/VDC 1 A。所有外部电路必须装有最大为 1 A 的快速熔断器。

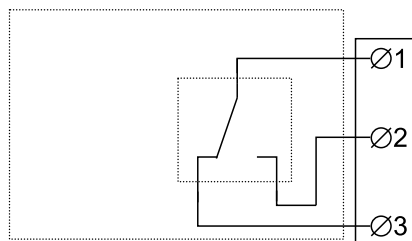

| 名称 | 说明 | 位置 |
|-------------------|----------|---------------------------|
| OUT_1 (输出继电器 1) | 可配置输出继电器 | 640-4864 接线端子 J6617、1-3 |
| OUT_2 (输出继电器 2) | 可配置输出继电器 | 640-4864 接线端子 J6617、4-6 |
| OUT_3 (输出继电器 3) | 可配置输出继电器 | 640-4864 接线端子 J6617、7-9 |
| OUT_4 (输出继电器 4) | 可配置输出继电器 | 640-4864 接线端子 J6617、10-12 |

通电检查模式：启用此模式，即表示输出继电器在不存在与输出继电器相关的事件时被激活（正常激活）。通电检查模式会针对每个输出继电器单独设定，从而可检测输出继电器是否断电，因为所有输出继电器都将禁用且与输出继电器相关联的事件都将显示为存在。

400 V 系统的规格

输入规格 (400 V)

| UPS 额定值 | 10 kW | 15 kW | 20 kW | 30 kW | 40 kW | 50 kW |
|---------------|--|-------------|-------------|-------------|-------------|-------------|
| 电压 (V) | 380/400/415 | 380/400/415 | 380/400/415 | 380/400/415 | 380/400/415 | 380/400/415 |
| 连接 | 4 线 (L1、L2、L3、N、PE) WYE (单市电) 3 线 (L1、L2、L3、PE) WYE (双市电) ⁵⁶ | | | | | |
| 输入电压范围 (V) | 380 V : 331-437 400 V:340-460 415 V:353-477 | | | | | |
| 频率范围 (Hz) | 40-70 | | | | | |
| 额定输入电流 (A) | 16/15/14 | 24/22/22 | 32/30/29 | 47/45/43 | 63/60/58 | 79/75/72 |
| 最大输入电流 (A) | 19/18/17 | 28/27/26 | 38/36/35 | 57/54/52 | 76/72/69 | 91/90/87 |
| 输入电流限制 (A) | 20/19/18 | 30/28/27 | 39/37/36 | 59/56/54 | 78/74/72 | 91/91/90 |
| 输入功率因数 | 负载大于 50% 时 0.99 负载大于 25% 时 0.95 | | | | | |
| 总谐波失真度 (THDI) | 全线性负载 (对称) 时 <3% | | | | | |
| 最大短路额定值 | 65 kA RMS | | | | | |
| 保护 | 内置反向馈电保护和保险丝 | | | | | |
| 斜坡启动 | 可编程和自适应 1 - 40 秒 | | | | | |

旁路规格 (400 V)

| UPS 额定值 | 10 kW | 15 kW | 20 kW | 30 kW | 40 kW | 50 kW |
|--------------------------------------|--|-------------|-------------|-------------|-------------|-------------|
| 电压 (V) | 380/400/415 | 380/400/415 | 380/400/415 | 380/400/415 | 380/400/415 | 380/400/415 |
| 连接 | 4 线 (L1、L2、L3、N、PE) WYE | | | | | |
| 旁路电压范围 (V) | 380 V : 342-418 400 V:360-440 415 V:374-457 | | | | | |
| 频率范围 (Hz) | 50/60 ± 1、50/60 ± 3、50/60 ± 10 (用户可选) | | | | | |
| 额定旁路电流 (A) | 15/15/14 | 23/22/21 | 31/29/28 | 46/44/42 | 61/58/56 | 77/73/70 |
| 额定零线电流 (A) | 26/25/24 | 39/37/36 | 53/50/48 | 79/75/72 | 105/100/96 | 131/125/120 |
| 最大短路额定值 ⁷ ⁸ | 65 kA RMS | | | | | |
| 保护 | 内置反向馈电保护和保险丝 内部保险丝规格：额定值 200 A，预放电 5.25 kA ² s | | | | | |

输出规格 (400 V)

| UPS 额定值 | 10 kW | 15 kW | 20 kW | 30 kW | 40 kW | 50 kW |
|---------|-----------------------|-------------|-------------|-------------|-------------|-------------|
| 电压 (V) | 380/400/415 | 380/400/415 | 380/400/415 | 380/400/415 | 380/400/415 | 380/400/415 |
| 连接 | 4 线 (L1、L2、L3、N、PE) | | | | | |
| 电压调节 | 对称负载 ±1% 非对称负载 ±3% | | | | | |
| 过载能力 | 150%，1 分钟 (正常运行模式) | | | | | |

- 支持 TN 和 TT 配电系统。不支持角 (线) 接地。
- 仅适用于带上游 4 极断路器的双市电系统：安装输入线缆 (L1、L2、L3、N、PE) 的 N 连接。
- 由额定值为 200 A (预放电为 5.25 kA²s) 的内部保险丝调节。
- 由额定值为 200 A (预放电为 5.25 kA²s) 的内部保险丝调节。

| UPS 额定值 | 10 kW | 15 kW | 20 kW | 30 kW | 40 kW | 50 kW |
|------------------------------|--|-------------|-------------|-------------|-------------|-------------|
| 电压 (V) | 380/400/415 | 380/400/415 | 380/400/415 | 380/400/415 | 380/400/415 | 380/400/415 |
| | 125% , 10 分钟 (正常运行模式) 125% , 1 分钟 (电池运行模式) 110% , 持续运行 (旁路运行模式) 1000% , 100 毫秒 (旁路运行模式) | | | | | |
| 动态负载响应 | ± 5% (2 毫秒后) ± 1% (50 毫秒后) | | | | | |
| 输出功率因数 | 1 | | | | | |
| 额定输出电流 (A) | 15/14/14 | 23/22/21 | 30/29/28 | 46/43/42 | 61/58/56 | 76/72/70 |
| 频率调节 (Hz) | 50/60 Hz (与旁路同步) - 50/60 Hz ± 0.1% (自由运行) | | | | | |
| 同步跟踪速率 (Hz/s) | 可编程至 0.25、0.5、1、2、4、6 | | | | | |
| 总谐波失真度 (THDU) | 线性负载 <1% ≤20 kW : 非线性负载 <3% >20 kW : 非线性负载 <5% | | | | | |
| 输出性能分类 (根据 IEC/ EN62040-3) | VFI-SS-111 | | | | | |
| 负载峰值因数 | 2.5 | | | | | |
| 负载功率因数 | 从超前 0.7 到滞后 0.7 , 无降容 | | | | | |

电池规格 (400 V)



小心触电、爆炸或电弧

储能装置保护：储能装置附近必须配备过流保护装置。

未按说明操作可能导致人身伤亡等严重后果。

所有数值均基于 40 块电池 (block) 配置。

| UPS 额定值 | 10 kW | 15 kW | 20 kW | 30 kW | 40 kW | 50 kW |
|-----------------------------|--|-------|-------|-------|-------|-------|
| 充电功率/输出功率 (%) (0-40% 负载时) | 80% | | | | | |
| 充电功率/输出功率 (%) (100% 负载时) | 20% | | | | | |
| 最大充电功率 (0-40% 负载时) (kW) | 8 | 12 | 16 | 24 | 32 | 40 |
| 最大充电功率 (100% 负载时) (kW) | 2 | 3 | 4 | 6 | 8 | 10 |
| 额定电池电压 (VDC) | 480 | | | | | |
| 额定浮充电压 (VDC) | 545 | | | | | |
| 最大均充电压 (VDC) | 571 | | | | | |
| 温度补偿 (每单体) | -3.3mV/°C (T ≥ 25 °C 时) — 0mV/°C (T < 25 °C 时) | | | | | |
| 满负载时的放电终止电压 (VDC) | 384 | | | | | |
| 满负载和额定电池电压时的电池电流 (A) | 22 | 33 | 43 | 65 | 87 | 109 |
| 满负载和最小电池电压时的电池电流 (A) | 27 | 41 | 54 | 81 | 109 | 136 |
| 纹波电流 | < 5% C20 (5 分钟运行时间) | | | | | |
| 电池测试 | 手动/自动 (可选) | | | | | |
| 最大短路额定值 | 10 kA | | | | | |

建议的线缆规格 (400 V)



小心触电、爆炸或电弧

所有布线均应遵守所有适用的国家/地区和/或电气标准。允许的最大线缆规格为 50 mm²。

未按说明操作可能导致人身伤亡等严重后果。

每个铜排的最大线缆连接数：输入/输出/旁路铜排上 2 个；DC+/DC- 铜排上 2 个；零线铜排上 4 个；PE 铜排上 5 个。

注：过流保护装置由其他厂家提供。

本手册中的线缆规格基于 IEC 60364-5-52 标准中的表 B.52.3 以及表 B.52.5，且须符合以下要求：

- 90°C 导线
- 环境温度为 30°C
- 使用铜导线
- 安装方式 C

PE 线缆规格基于 IEC 60364-4-54 标准中的表 54.2。

如果室内环境温度超过 30°C，请根据 IEC 修正系数选择更高规格的导线。

注：The DC cable sizes given here are recommendations – Always follow the specific instructions in the battery solution documentation for DC cable sizes and ensure that the DC cable sizes match the battery breaker rating.

| 铜 | 10 kW | 15 kW | 20 kW | 30 kW | 40 kW | 50 kW |
|--|-------|-------|-------|-------|-------|-------|
| 输入 (mm ²) | 6 | 6 | 10 | 16 | 25 | 35 |
| 输入 PE (mm ²) | 6 | 6 | 10 | 16 | 16 | 16 |
| 旁路/输出 (mm ²) | 6 | 6 | 10 | 16 | 25 | 25 |
| 旁路 PE/输出 PE (mm ²) | 6 | 6 | 10 | 16 | 16 | 16 |
| 零线 ⁹ (mm ²) | 6 | 10 | 16 | 25 | 35 | 50 |
| DC+/DC- ¹⁰ (mm ²) | 6 | 10 | 16 | 25 | 35 | 50 |
| DC PE (mm ²) | 6 | 10 | 16 | 16 | 16 | 25 |

9. 零线的规格应能够在非线性负载的谐波含量较高时处理 1.73 倍相电流。如果预计无谐波电流或谐波电流较低，零线规格可灵活确定，但不得低于相线。

10. 数值基于 40 块电池 (block) 配置。

建议的上游保护 (400 V)

注: 对于当地要求使用 4 极断路器的情形: 如果预计零线由于非线性负载原因可能需要承受强电流, 则断路器的额定值必须根据零线预计电流确定。

| UPS 额定值 | 10 kW | | 15 kW | | 20 kW | |
|---------|--------------------------------|--------------------------------|--------------------------------|--------------------------------|--------------------------------|--------------------------------|
| | 输入 | 旁路 | 输入 | 旁路 | 输入 | 旁路 |
| 断路器类型 | NSX100H TM25D (LV429676) | NSX100H TM16D (LV429677) | NSX100H TM32D (LV429675) | NSX100H TM25D (LV429676) | NSX100H TM40D (LV429674) | NSX100H TM32D (LV429675) |
| In (A) | 25 | 16 | 32 | 25 | 40 | 32 |
| Ir (A) | 20 | 16 | 32 | 23 | 40 | 32 |
| Im (A) | 300 (固定) | 190 (固定) | 400 (固定) | 300 (固定) | 500 (固定) | 400 (固定) |

| UPS 额定值 | 30 kW | | 40 kW | | 50 kW | |
|---------|--------------------------------|--------------------------------|--------------------------------|--------------------------------|---------------------------------|--------------------------------|
| | 输入 | 旁路 | 输入 | 旁路 | 输入 | 旁路 |
| 断路器类型 | NSX100H TM63D (LV429672) | NSX100H TM50D (LV429673) | NSX100H TM80D (LV429671) | NSX100H TM63D (LV429672) | NSX100H TM100D (LV429670) | NSX100H TM80D (LV429671) |
| In (A) | 63 | 50 | 80 | 63 | 100 | 80 |
| Ir (A) | 63 | 50 | 80 | 63 | 100 | 80 |
| Im (A) | 500 (固定) | 500 (固定) | 640 (固定) | 500 (固定) | 800 (固定) | 640 (固定) |

扭矩规格

| 螺栓规格 | 扭矩 |
|------|---------|
| M4 | 1.7 Nm |
| M5 | 2.2 Nm |
| M6 | 5 Nm |
| M8 | 17.5 Nm |
| M10 | 30 Nm |

环境

| | 运行 | 贮存 |
|----------------|---|-------------------------|
| 温度 | 0 °C ~ 40 °C | -15 °C to 40 °C 带电池的系统。 |
| 相对湿度 | 0 - 95% 无冷凝 | 10 - 80% 无冷凝 |
| 海拔高度 | 设计运行海拔高度为 0-3000 米。 1000-3000 米: 低于 1000 米: 1.000 低于 1500 米: 0.975 低于 2000 米: 0.950 低于 2500 米: 0.925 低于 3000 米: 0.900 | |
| 噪声 - 距离设备 1 米处 | 400 V 10-20 kW : 49 dB - 70% 负载时 ; 55 dB - 100% 负载时 400 V 30-50 kW : 54 dB - 70% 负载时 ; 61 dB - 100% 负载时 | |
| 保护级别 | IP20 | |
| 颜色 | RAL 9003, 光泽度 85% | |

散热 (BTU/hr)

| 10 kW UPS | 正常运行模式 | | | ECO 模式 | | |
|-----------|--------|------|------|--------|-----|-----|
| 电压 (V) | 380 | 400 | 415 | 380 | 400 | 415 |
| 25% 负载 | 619 | 667 | 639 | 485 | 492 | 472 |
| 50% 负载 | 860 | 811 | 855 | 529 | 500 | 522 |
| 75% 负载 | 1066 | 1014 | 1003 | 562 | 549 | 562 |
| 100% 负载 | 1267 | 1227 | 1230 | 590 | 576 | 597 |

| 10 kW UPS | E-变换 | | | 电池运行模式 | | |
|-----------|------|-----|-----|--------|------|------|
| 电压 (V) | 380 | 400 | 415 | 380 | 400 | 415 |
| 25% 负载 | 551 | 563 | 556 | 947 | 987 | 985 |
| 50% 负载 | 599 | 573 | 597 | 1075 | 1104 | 1118 |
| 75% 负载 | 624 | 616 | 635 | 1240 | 1260 | 1284 |
| 100% 负载 | 650 | 664 | 661 | 1442 | 1454 | 1482 |

| 15 kW UPS | 正常运行模式 | | | ECO 模式 | | |
|-----------|--------|------|------|--------|-----|-----|
| 电压 (V) | 380 | 400 | 415 | 380 | 400 | 415 |
| 25% 负载 | 755 | 759 | 733 | 493 | 512 | 505 |
| 50% 负载 | 1066 | 1014 | 1003 | 562 | 549 | 562 |
| 75% 负载 | 1388 | 1347 | 1339 | 620 | 596 | 616 |
| 100% 负载 | 1856 | 1763 | 1719 | 690 | 685 | 679 |

| 15 kW UPS | E-变换 | | | 电池运行模式 | | |
|-----------|------|-----|-----|--------|------|------|
| 电压 (V) | 380 | 400 | 415 | 380 | 400 | 415 |
| 25% 负载 | 561 | 585 | 596 | 1006 | 1041 | 1047 |
| 50% 负载 | 624 | 616 | 635 | 1240 | 1260 | 1284 |
| 75% 负载 | 676 | 680 | 684 | 1557 | 1565 | 1593 |
| 100% 负载 | 774 | 753 | 727 | 1958 | 1958 | 1975 |

| 20 kW UPS | 正常运行模式 | | | ECO 模式 | | |
|-----------|--------|------|------|--------|-----|-----|
| 电压 (V) | 380 | 400 | 415 | 380 | 400 | 415 |
| 25% 负载 | 860 | 811 | 855 | 529 | 500 | 511 |
| 50% 负载 | 1267 | 1227 | 1230 | 590 | 576 | 597 |
| 75% 负载 | 1856 | 1763 | 1719 | 690 | 685 | 679 |
| 100% 负载 | 2578 | 2431 | 2336 | 815 | 787 | 759 |

| 20 kW UPS | E-变换 | | | 电池运行模式 | | |
|-----------|------|-----|-----|--------|------|------|
| 电压 (V) | 380 | 400 | 415 | 380 | 400 | 415 |
| 25% 负载 | 599 | 573 | 597 | 1075 | 1104 | 1118 |
| 50% 负载 | 650 | 664 | 661 | 1442 | 1454 | 1482 |
| 75% 负载 | 774 | 753 | 727 | 1958 | 1958 | 1975 |
| 100% 负载 | 836 | 836 | 829 | 2624 | 2617 | 2599 |

| 30 kW UPS | 正常运行模式 | | | ECO 模式 | | |
|------------------|------------|------------|------------|------------|------------|------------|
| 电压 (V) | 380 | 400 | 415 | 380 | 400 | 415 |
| 25% 负载 | 1341 | 1341 | 1389 | 619 | 656 | 629 |
| 50% 负载 | 1966 | 1961 | 1966 | 758 | 733 | 725 |
| 75% 负载 | 2669 | 2645 | 2628 | 877 | 901 | 862 |
| 100% 负载 | 3493 | 3395 | 3362 | 1051 | 1055 | 1034 |

| 30 kW UPS | E-变换 | | | 电池运行模式 | | |
|------------------|------------|------------|------------|------------|------------|------------|
| 电压 (V) | 380 | 400 | 415 | 380 | 400 | 415 |
| 25% 负载 | 765 | 796 | 809 | 1947 | 2059 | 2122 |
| 50% 负载 | 908 | 919 | 928 | 2312 | 2474 | 2507 |
| 75% 负载 | 1019 | 1028 | 1034 | 2888 | 3041 | 3040 |
| 100% 负载 | 1177 | 1169 | 1164 | 3674 | 3759 | 3722 |

| 40 kW UPS | 正常运行模式 | | | ECO 模式 | | |
|------------------|------------|------------|------------|------------|------------|------------|
| 电压 (V) | 380 | 400 | 415 | 380 | 400 | 415 |
| 25% 负载 | 1518 | 1544 | 1585 | 657 | 680 | 640 |
| 50% 负载 | 2409 | 2409 | 2402 | 861 | 851 | 847 |
| 75% 负载 | 3493 | 3395 | 3362 | 1051 | 1055 | 1034 |
| 100% 负载 | 4862 | 4658 | 4512 | 1281 | 1281 | 1267 |

| 40 kW UPS | E-变换 | | | 电池运行模式 | | |
|------------------|------------|------------|------------|------------|------------|------------|
| 电压 (V) | 380 | 400 | 415 | 380 | 400 | 415 |
| 25% 负载 | 797 | 827 | 842 | 2046 | 2181 | 2234 |
| 50% 负载 | 996 | 1005 | 1021 | 2672 | 2836 | 2846 |
| 75% 负载 | 1177 | 1169 | 1164 | 3674 | 3759 | 3722 |
| 100% 负载 | 1412 | 1377 | 1379 | 5049 | 4952 | 4861 |

| 50 kW UPS | 正常运行模式 | | | ECO 模式 | | |
|------------------|------------|------------|------------|------------|------------|------------|
| 电压 (V) | 380 | 400 | 415 | 380 | 400 | 415 |
| 25% 负载 | 1731 | 1745 | 1773 | 740 | 692 | 692 |
| 50% 负载 | 2902 | 2865 | 2865 | 936 | 957 | 914 |
| 75% 负载 | 4476 | 4312 | 4203 | 1212 | 1227 | 1201 |
| 100% 负载 | 6518 | 6151 | 5987 | 1538 | 1567 | 1449 |

| 50 kW UPS | E-变换 | | | 电池运行模式 | | |
|------------------|------------|------------|------------|------------|------------|------------|
| 电压 (V) | 380 | 400 | 415 | 380 | 400 | 415 |
| 25% 负载 | 859 | 866 | 892 | 2167 | 2319 | 2362 |
| 50% 负载 | 1068 | 1077 | 1071 | 3126 | 3264 | 3251 |
| 75% 负载 | 1353 | 1330 | 1321 | 4670 | 4629 | 4552 |
| 100% 负载 | 1633 | 1630 | 1607 | 6799 | 6414 | 6264 |

UPS 运输重量和尺寸

| | 重量 kg | 高度 mm | 宽度 mm | 深度 mm |
|--|-------|-------|-------|-------|
| 20-50 kW UPS 400 V (未预装电池组) ¹¹ | 200 | 1680 | 640 | 990 |
| 10-20 kW 400 V UPS (含一组电池) | 350 | 1680 | 640 | 990 |
| 30-50 kW 400 V UPS (含两组电池) | 490 | 1680 | 640 | 990 |

UPS 重量和尺寸

| | 重量 kg | 高度 mm | 宽度 mm | 深度 mm |
|---------------------------------|-------|-------|-------|-------|
| 10-20 kW 400 V UPS (含一组电池) | 320 | 1485 | 521 | 847 |
| 30-50 kW 400 V UPS (含两组电池) | 460 | 1485 | 521 | 847 |

注: 一个电池模块重约 32 kg。一个电池组由 4 个电池模块组成。

间距

注: 这些间距仅适用于空气流通和维修通道。有关所在地区的其他要求, 请遵守当地安全规范和标准。

注: 所需的最小背面间距为 150 mm (5.91 in)。

UPS 正面视图

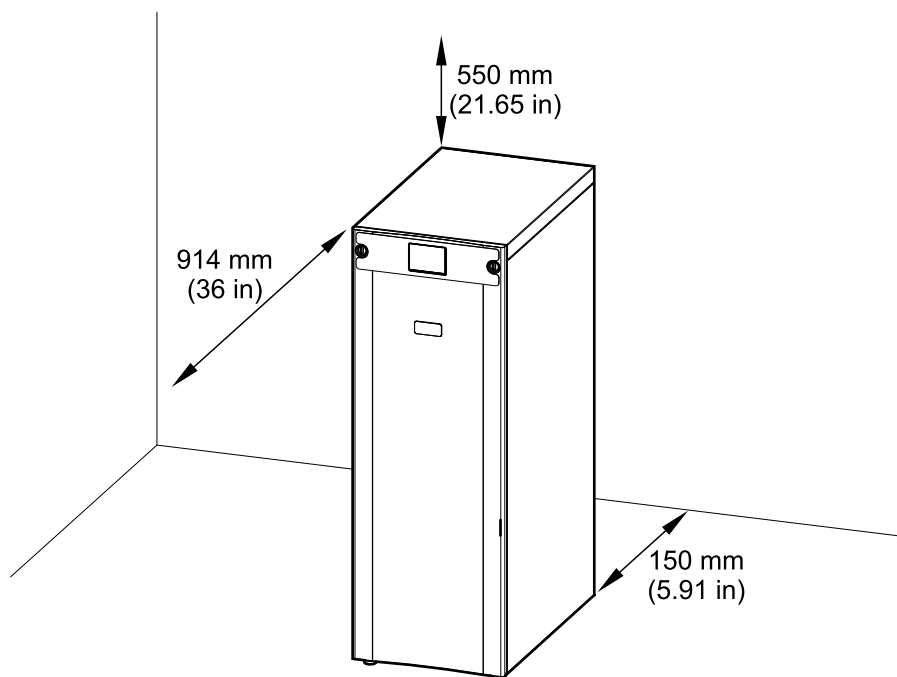

11. 这些 UPS 型号的功率模块单独发货。电池组不包括在内, 必须另行采购。

图纸

注: 全套综合图纸可从 www.schneider-electric.com 获得。

注: 这些图纸仅供参考 — 如有变更, 恕不另行通知。

10-50 kW 400 V UPS

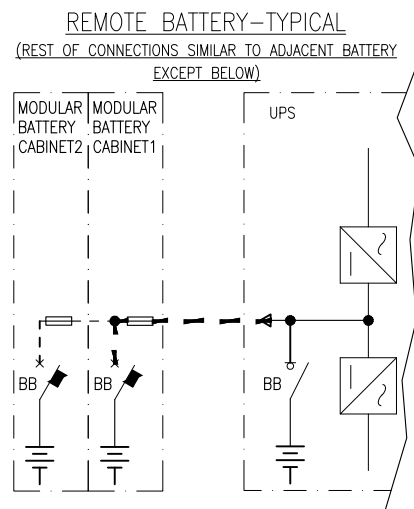
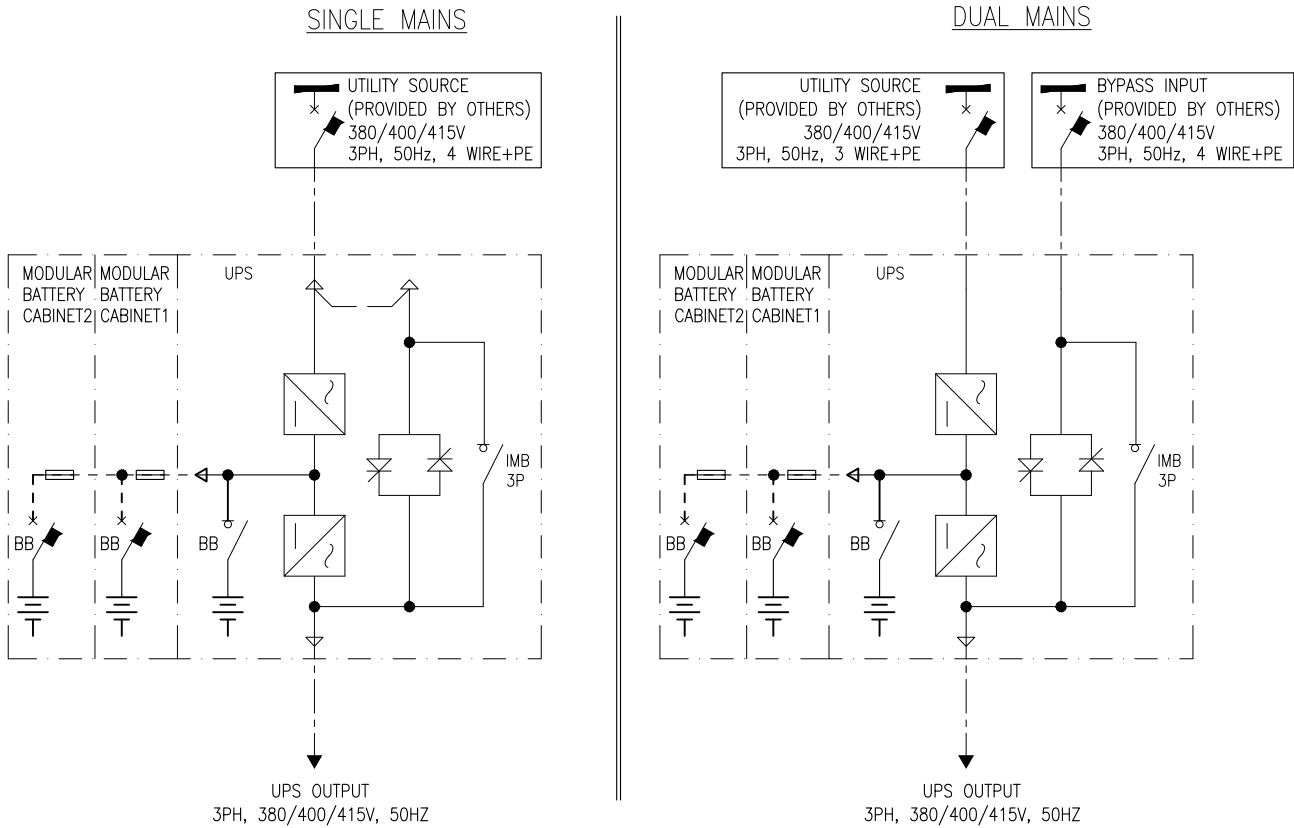

选项

配置选项

- 紧凑设计、高密度技术和模块化结构
- 内部电池模块

- 单市电或双市电
- 多达 3+0 台 UPS 组成容量并机系统
- 多达 3+1 台 UPS 组成冗余并机系统
- 背部线缆接入
- ECO 模式
- E-变换模式
- 兼容 EcoStruxure IT
- 兼容发电机
- 触屏 LCD

硬件选项

请参阅选件重量和尺寸, 页 84。

模块电池柜

模块电池柜 (包含电池断路器)

- 模块电池柜最多容纳六组智能模块电池 (GVSMODBC6)

维修旁路面板

维修旁路面板用于在维修操作期间完全隔离 UPS。仅适用于单机 UPS 或 1+1 冗余并机系统。

- 10-20 kW 维修旁路面板 (GVSBPSU10K20H)
- 20-60 kW 维修旁路面板 (GVSBPSU20K60H)

适用于两台 UPS 的并联维修旁路面板

维修旁路面板用于对并机系统中的两台 UPS 进行完全隔离。10-50 kW 1+1 冗余并机系统, 20-100 kW 2+0 容量并机系统。

- 10-30 kW 维修旁路面板 (GVSBPAR10K30H)
- 40-50 kW 维修旁路面板 (GVSBPAR40K50H)

辅助机柜

- 空辅助机柜 (GVEAC7)

可选安装套件

- 适用于 UPS 的抗震套件 (GVSOPT002)
- UPS 并机套件 (GVSOPT006)

过滤网

- 过滤网套件 (GVSOPT001)

电池模块

9 Ah 大容量智能电池模块。该电池模块类型适用于预装了电池组的 UPS 型号。

- Galaxy VS 9 Ah 大容量智能电池模块 (GVSBTHU)
- Galaxy VS 9 Ah 大容量智能电池模块 (GVSBTH4)

9 Ah 大容量长续航智能电池模块。对于此电池模块类型, 选择未预装电池组的 UPS 型号。

- Galaxy VS 9 Ah 大容量长续航智能电池模块 (GVSBTHULL)
- Galaxy VS 9 Ah 大容量长续航智能电池模块 (GVSBTH4LL)

注: 在 UPS 系统中始终使用同一种电池模块类型。请勿混用不同类型的电池模块。

带内部电池的 UPS (最多 5 组电池)

单机系统概述

| | |
|------|---|
| UIB | 设备输入断路器 |
| SSIB | 静态开关输入断路器 |
| IMB | 内部维修断路器 |
| UOB | 设备输出断路器 |
| BB | UPS 内部电池的电池断路器以及外部电池解决方案 (如有) 中的电池断路器 |

单机系统 - 单市电

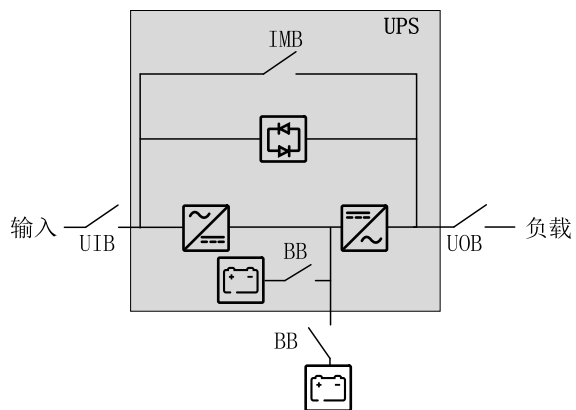

单机系统 - 双市电

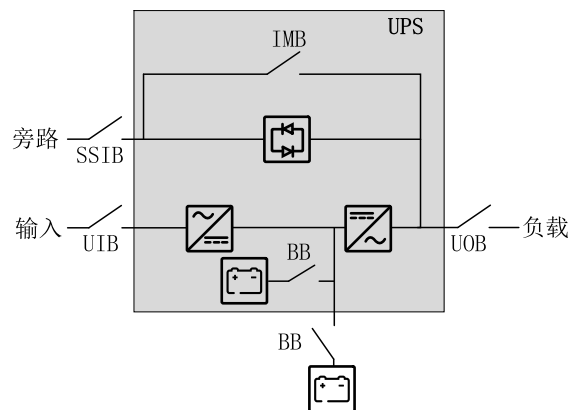

并机系统概述

| | |
|------|---|
| UIB | 设备输入断路器 |
| SSIB | 静态开关输入断路器 |
| IMB | 内部维修断路器 |
| UOB | 设备输出断路器 |
| SIB | 系统隔离断路器 |
| BB | UPS 内部电池的电池断路器以及外部电池解决方案 (如有) 中的电池断路器 |
| MBB | 外部维修旁路断路器 |

简化 1+1 并机系统

Galaxy VS 支持使用 2 台 UPS 组成简化 1+1 冗余并机系统，其中采用共享的设备输入断路器 UIB 和静态开关输入断路器 SSIB。

简化 1+1 并机系统 - 单市电

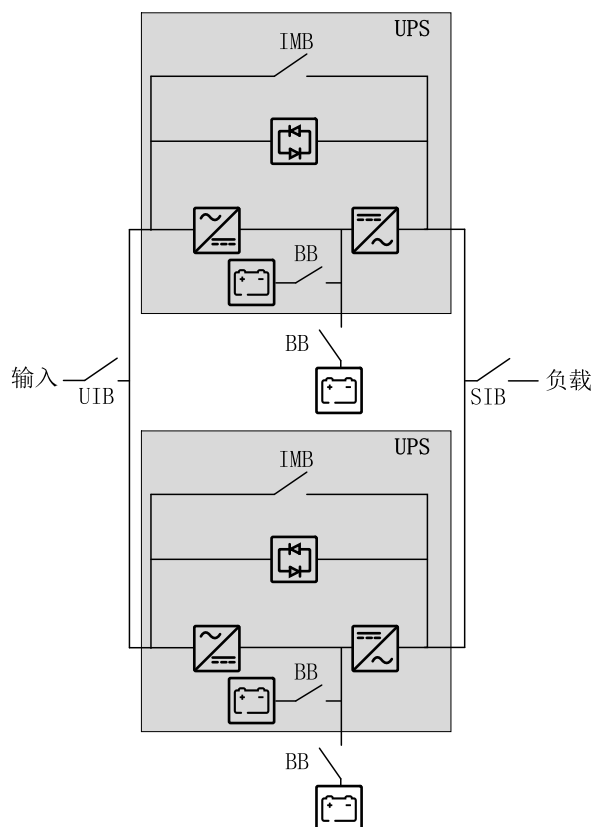

简化 1+1 并机系统 - 双市电

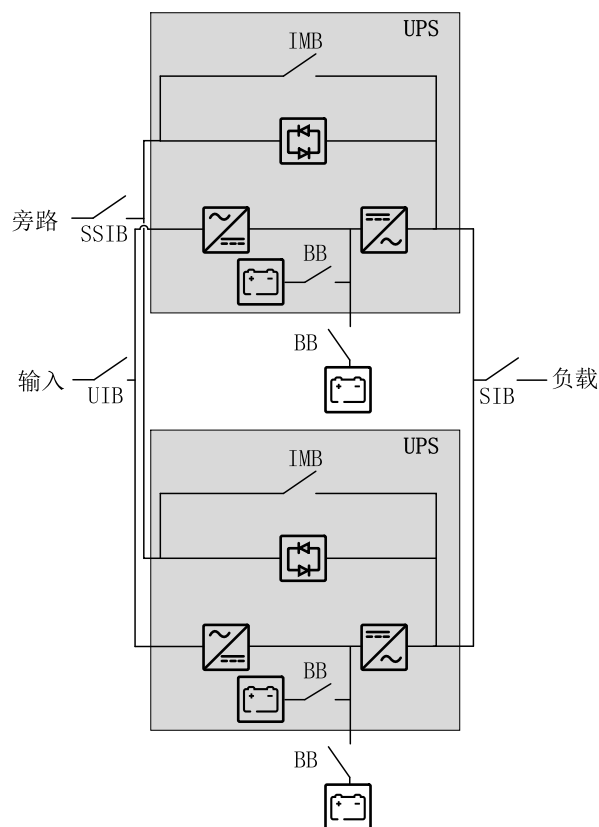

采用独立的设备输入断路器 **UIB** 和静态开关输入断路器 **SSIB** 组成的并机系统

Galaxy VS 支持使用 3 台 UPS 组成容量并机系统，并支持使用最多 3+1 台 UPS 组成冗余并机系统，其中采用独立的设备输入断路器 **UIB** 和静态开关输入断路器 **SSIB**。

注：内部维修断路器 (**IMB**)* 只能用于简化 1+1 并机系统。在任何其他并机系统中，必须提供外部维修旁路断路器 **MBB**，而且必须将内部维修断路器 **IMB*** 用挂锁锁定在断开位置。

并机系统 - 单市电

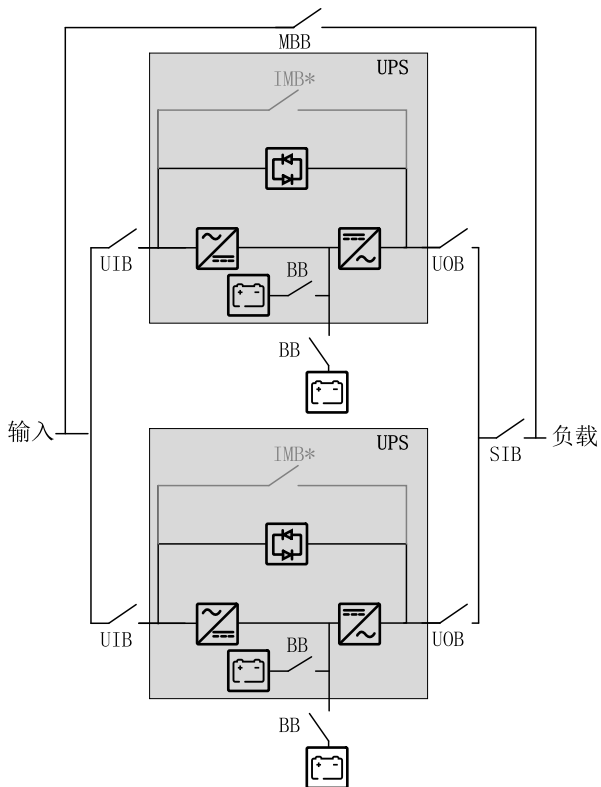

并机系统 - 双市电

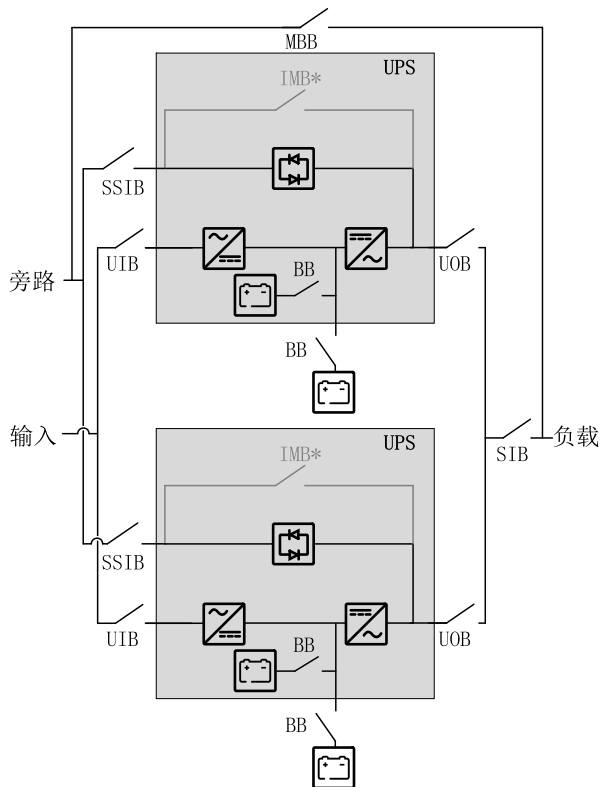

采用共享的设备输入断路器 **UIB** 和静态开关输入断路器 **SSIB** 组成的并机系统

Galaxy VS 支持使用 3 台 UPS 组成容量并机系统，并支持使用最多 3+1 台 UPS 组成冗余并机系统，其中采用共享的设备输入断路器 **UIB** 和静态开关输入断路器 **SSIB**。

注：内部维修断路器 (**IMB**)* 只能用于简化 1+1 并机系统。在任何其他并机系统中，必须提供外部维修旁路断路器 **MBB**，而且必须将内部维修断路器 **IMB*** 用挂锁锁定在断开位置。

并机系统 - 单市电

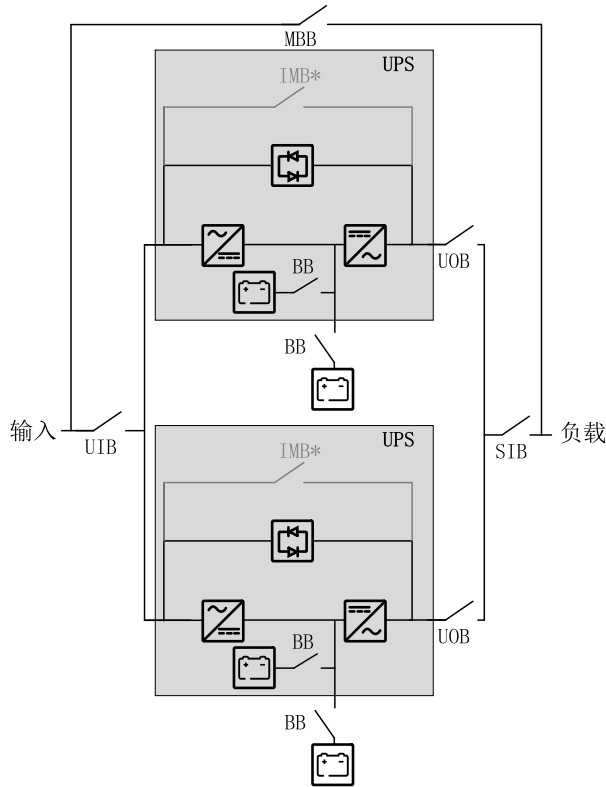

并机系统 - 双市电

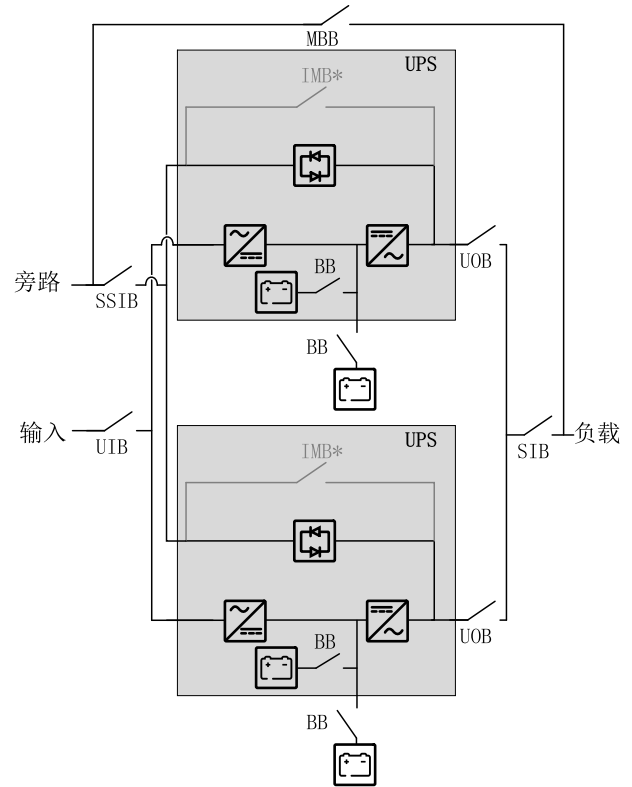

输入电压范围

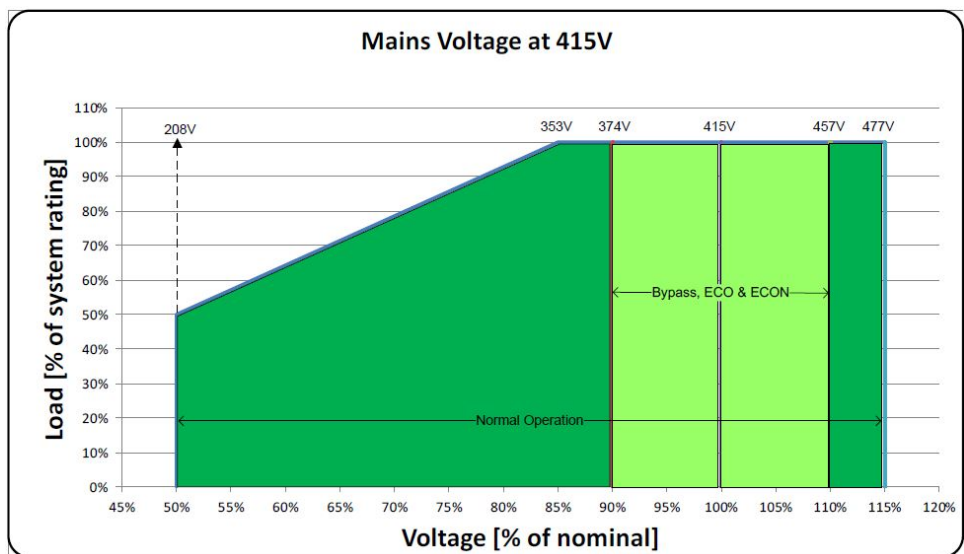
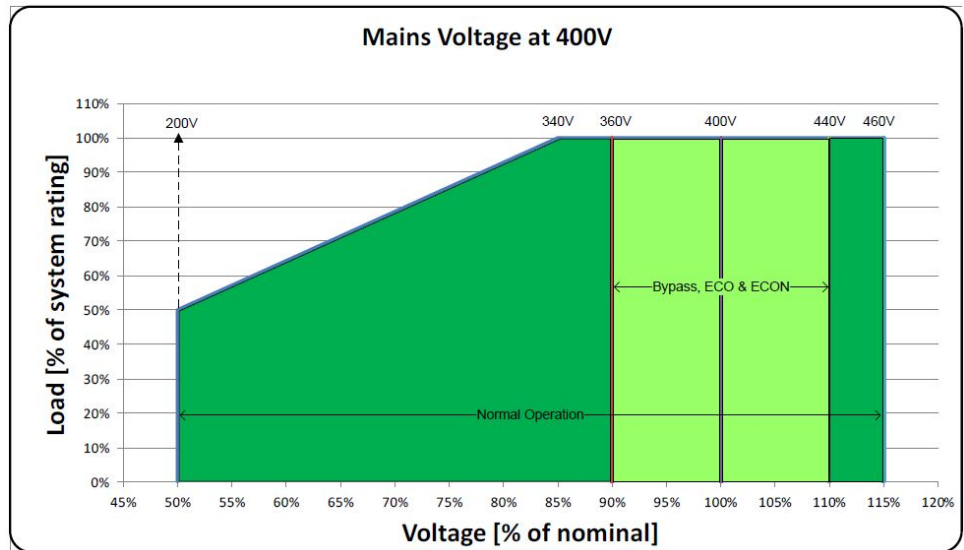
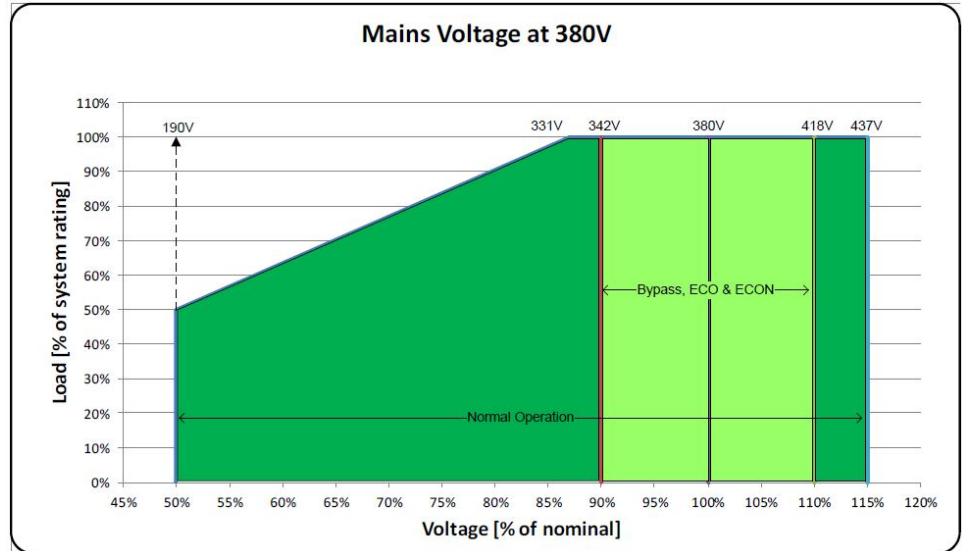

转换效率(400 V)

400 V UPS

| 20 kW UPS (含 N+1 功率模块) | 正常运行模式 | | | ECO 模式 | | |
|--------------------------|--------|-------|-------|--------|-------|-------|
| | 380 | 400 | 415 | 380 | 400 | 415 |
| 电压 (V) | | | | | | |
| 25% 负载 | 93.7% | 94.0% | 93.6% | 96.1% | 96.1% | 96.2% |
| 50% 负载 | 95.7% | 95.9% | 95.7% | 97.9% | 97.8% | 97.9% |
| 75% 负载 | 96.4% | 96.6% | 96.4% | 98.4% | 98.5% | 98.5% |
| 100% 负载 | 96.7% | 96.9% | 96.7% | 98.7% | 98.7% | 98.7% |

| 20 kW UPS (含 N+1 功率模块) | E-变换 | | | 电池运行模式 | | |
|--------------------------|-------|-------|-------|--------|-------|-------|
| | 380 | 400 | 415 | 380 | 400 | 415 |
| 电压 (V) | | | | | | |
| 25% 负载 | 96.0% | 95.9% | 95.9% | 93.2% | 93.1% | 93.0% |
| 50% 负载 | 97.7% | 97.7% | 97.7% | 95.4% | 95.3% | 95.3% |
| 75% 负载 | 98.3% | 98.4% | 98.4% | 96.2% | 96.1% | 96.0% |
| 100% 负载 | 98.6% | 98.6% | 98.6% | 96.6% | 96.5% | 96.4% |

| 30 kW UPS (含 N+1 功率模块) | 正常运行模式 | | | ECO 模式 | | |
|--------------------------|--------|-------|-------|--------|-------|-------|
| | 380 | 400 | 415 | 380 | 400 | 415 |
| 电压 (V) | | | | | | |
| 25% 负载 | 93.4% | 93.4% | 93.3% | 97.0% | 96.9% | 96.9% |
| 50% 负载 | 95.6% | 95.5% | 95.4% | 98.3% | 98.3% | 98.3% |
| 75% 负载 | 96.3% | 96.2% | 96.2% | 98.7% | 98.7% | 98.7% |
| 100% 负载 | 96.7% | 96.7% | 96.6% | 98.9% | 98.9% | 99.0% |

| 30 kW UPS (含 N+1 功率模块) | E-变换 | | | 电池运行模式 | | |
|--------------------------|-------|-------|-------|--------|-------|-------|
| | 380 | 400 | 415 | 380 | 400 | 415 |
| 电压 (V) | | | | | | |
| 25% 负载 | 96.1% | 95.9% | 95.8% | 93.4% | 93.2% | 93.2% |
| 50% 负载 | 97.8% | 97.8% | 97.7% | 95.5% | 95.3% | 95.2% |
| 75% 负载 | 98.4% | 98.4% | 98.4% | 96.2% | 96.0% | 96.0% |
| 100% 负载 | 98.7% | 98.7% | 98.7% | 96.5% | 96.4% | 96.3% |

| 40 kW UPS (含 N+1 功率模块) | 正常运行模式 | | | ECO 模式 | | |
|--------------------------|--------|-------|-------|--------|-------|-------|
| | 380 | 400 | 415 | 380 | 400 | 415 |
| 电压 (V) | | | | | | |
| 25% 负载 | 94.5% | 94.4% | 94.2% | 97.6% | 97.6% | 97.7% |
| 50% 负载 | 96.1% | 96.0% | 96.0% | 98.6% | 98.6% | 98.7% |
| 75% 负载 | 96.7% | 96.7% | 96.6% | 98.9% | 98.9% | 99.0% |
| 100% 负载 | 96.8% | 96.9% | 96.9% | 99.0% | 99.1% | 99.1% |

| 40 kW UPS (含 N+1 功率模块) | E-变换 | | | 电池运行模式 | | |
|--------------------------|-------|-------|-------|--------|-------|-------|
| | 380 | 400 | 415 | 380 | 400 | 415 |
| 电压 (V) | 380 | 400 | 415 | 380 | 400 | 415 |
| 25% 负载 | 97.0% | 96.8% | 96.8% | 94.5% | 94.2% | 94.2% |
| 50% 负载 | 98.3% | 98.2% | 98.2% | 96.0% | 95.8% | 95.8% |
| 75% 负载 | 98.7% | 98.7% | 98.7% | 96.5% | 96.4% | 96.3% |
| 100% 负载 | 98.9% | 98.9% | 98.9% | 96.7% | 96.6% | 96.6% |

| 50 kW UPS (含 N+1 功率模块) | 正常运行模式 | | | ECO 模式 | | |
|--------------------------|--------|-------|-------|--------|-------|-------|
| | 380 | 400 | 415 | 380 | 400 | 415 |
| 电压 (V) | 380 | 400 | 415 | 380 | 400 | 415 |
| 25% 负载 | 95.1% | 95.0% | 94.9% | 98.0% | 98.0% | 98.1% |
| 50% 负载 | 96.5% | 96.4% | 96.4% | 98.8% | 98.8% | 98.8% |
| 75% 负载 | 96.8% | 96.8% | 96.8% | 99.0% | 99.0% | 99.1% |
| 100% 负载 | 96.9% | 96.9% | 97.0% | 99.1% | 99.1% | 99.2% |

| 50 kW UPS (含 N+1 功率模块) | E-变换 | | | 电池运行模式 | | |
|--------------------------|-------|-------|-------|--------|-------|-------|
| | 380 | 400 | 415 | 380 | 400 | 415 |
| 电压 (V) | 380 | 400 | 415 | 380 | 400 | 415 |
| 25% 负载 | 97.4% | 97.4% | 97.3% | 95.1% | 94.9% | 94.8% |
| 50% 负载 | 98.5% | 98.5% | 98.5% | 96.3% | 96.2% | 96.1% |
| 75% 负载 | 98.8% | 98.8% | 98.8% | 96.7% | 96.6% | 96.5% |
| 100% 负载 | 99.0% | 99.0% | 99.0% | 96.8% | 96.8% | 96.8% |

| 60 kW UPS | 正常运行模式 | | | ECO 模式 | | |
|-----------|--------|-------|-------|--------|-------|-------|
| | 380 | 400 | 415 | 380 | 400 | 415 |
| 电压 (V) | 380 | 400 | 415 | 380 | 400 | 415 |
| 25% 负载 | 95.7% | 96.0% | 95.7% | 98.2% | 98.3% | 98.3% |
| 50% 负载 | 96.7% | 96.6% | 96.7% | 98.9% | 98.9% | 99.0% |
| 75% 负载 | 96.7% | 96.8% | 96.9% | 99.1% | 99.1% | 99.1% |
| 100% 负载 | 96.6% | 96.6% | 96.8% | 99.2% | 99.2% | 99.2% |

| 60 kW UPS | E-变换 | | | 电池运行模式 | | |
|-----------|-------|-------|-------|--------|-------|-------|
| | 380 | 400 | 415 | 380 | 400 | 415 |
| 电压 (V) | 380 | 400 | 415 | 380 | 400 | 415 |
| 25% 负载 | 97.8% | 97.9% | 97.8% | 95.7% | 95.6% | 95.5% |
| 50% 负载 | 98.7% | 98.7% | 98.7% | 96.6% | 96.5% | 96.5% |
| 75% 负载 | 99.0% | 98.9% | 99.0% | 96.7% | 96.7% | 96.7% |
| 100% 负载 | 99.1% | 99.0% | 99.1% | 96.6% | 96.6% | 96.6% |

| 80 kW UPS | 正常运行模式 | | | ECO 模式 | | |
|-----------|--------|-------|-------|--------|-------|-------|
| | 380 | 400 | 415 | 380 | 400 | 415 |
| 电压 (V) | 380 | 400 | 415 | 380 | 400 | 415 |
| 25% 负载 | 96.2% | 96.1% | 95.8% | 98.6% | 98.6% | 98.7% |
| 50% 负载 | 96.8% | 96.9% | 96.7% | 99.0% | 99.1% | 99.1% |
| 75% 负载 | 96.8% | 96.9% | 96.8% | 99.1% | 99.1% | 99.2% |
| 100% 负载 | 96.5% | 96.7% | 96.7% | 99.1% | 99.1% | 99.2% |

| 80 kW UPS | E-变换 | | | 电池运行模式 | | |
|-----------|-------|-------|-------|--------|-------|-------|
| | 380 | 400 | 415 | 380 | 400 | 415 |
| 电压 (V) | 380 | 400 | 415 | 380 | 400 | 415 |
| 25% 负载 | 98.1% | 98.1% | 98.1% | 96.2% | 96.0% | 96.0% |
| 50% 负载 | 98.8% | 98.8% | 98.8% | 96.8% | 96.7% | 96.7% |
| 75% 负载 | 99.0% | 99.0% | 99.0% | 96.8% | 96.7% | 96.7% |
| 100% 负载 | 99.0% | 99.0% | 99.0% | 96.6% | 96.6% | 96.6% |

| 100 kW UPS | 正常运行模式 | | ECO 模式 | |
|------------|--------|-------|--------|-------|
| | 400 | 415 | 400 | 415 |
| 电压 (V) | 400 | 415 | 400 | 415 |
| 25% 负载 | 96.4% | 96.2% | 98.8% | 98.9% |
| 50% 负载 | 96.9% | 96.8% | 99.1% | 99.2% |
| 75% 负载 | 96.8% | 96.8% | 99.1% | 99.2% |
| 100% 负载 | 96.4% | 96.5% | 99.1% | 99.2% |

| 100 kW UPS | E-变换 | | 电池运行模式 | |
|------------|-------|-------|--------|-------|
| | 400 | 415 | 400 | 415 |
| 电压 (V) | 400 | 415 | 400 | 415 |
| 25% 负载 | 98.4% | 98.4% | 96.3% | 96.3% |
| 50% 负载 | 98.9% | 98.9% | 96.7% | 96.7% |
| 75% 负载 | 99.0% | 99.0% | 96.7% | 96.7% |
| 100% 负载 | 99.0% | 99.0% | 96.4% | 96.5% |

因负载功率因数产生的降容

0.7 超前到 0.7 滞后, 无降容。

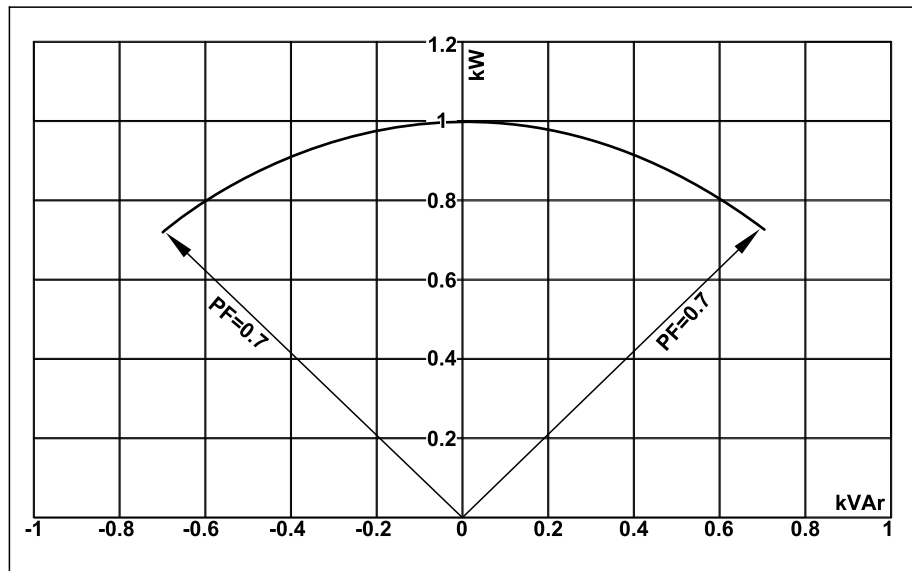

| UPS 额定值 | UPS 输出 | | | | | |
|-----------|----------------|----------------|----------------|----------------|----------------|----------------|
| | 滞后 | | | 超前 | | |
| PF=1 | PF=0.7 | PF=0.8 | PF=0.9 | PF=0.9 | PF=0.8 | PF=0.7 |
| 20 kVA/kW | 20 kVA / 14 kW | 20 kVA / 16 kW | 20 kVA / 18 kW | 20 kVA / 18 kW | 20 kVA / 16 kW | 20 kVA / 14 kW |
| 30 kVA/kW | 30 kVA / 21 kW | 30 kVA / 24 kW | 30 kVA / 27 kW | 30 kVA / 27 kW | 30 kVA / 24 kW | 30 kVA / 21 kW |
| 40 kVA/kW | 40 kVA / 28 kW | 40 kVA / 32 kW | 40 kVA / 36 kW | 40 kVA / 36 kW | 40 kVA / 32 kW | 40 kVA / 28 kW |

| UPS 额定值 | UPS 输出 | | | | | |
|------------|-----------------|-----------------|-----------------|-----------------|-----------------|-----------------|
| | 滞后 | | | 超前 | | |
| PF=1 | PF=0.7 | PF=0.8 | PF=0.9 | PF=0.9 | PF=0.8 | PF=0.7 |
| 50 kVA/kW | 50 kVA / 35 kW | 50 kVA / 40 kW | 50 kVA / 45 kW | 50 kVA / 45 kW | 50 kVA / 40 kW | 50 kVA / 35 kW |
| 60 kVA/kW | 60 kVA / 42 kW | 60 kVA / 48 kW | 60 kVA / 54 kW | 60 kVA / 54 kW | 60 kVA / 48 kW | 60 kVA / 42 kW |
| 80 kVA/kW | 80 kVA / 56 kW | 80 kVA / 64 kW | 80 kVA / 72 kW | 80 kVA / 72 kW | 80 kVA / 64 kW | 80 kVA / 56 kW |
| 100 kVA/kW | 100 kVA / 70 kW | 100 kVA / 80 kW | 100 kVA / 90 kW | 100 kVA / 90 kW | 100 kVA / 80 kW | 100 kVA / 70 kW |

电池

放电终止电压

每组电压介于 1.6 ~ 1.75 之间 (视放电比率而定) 。

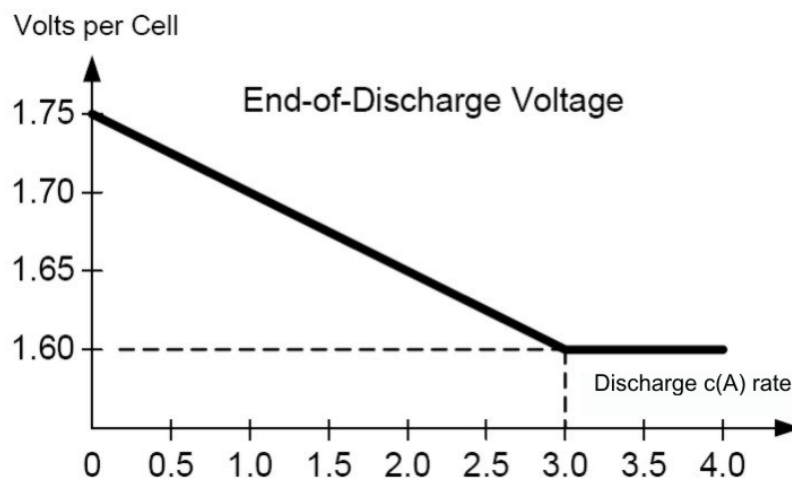

电池电压范围

| | 均充 2.38 Vpc | 额定 2.0 Vpc | 最低 1.6 Vpc |
|----------|--------------------|-------------------|-------------------|
| 电池电压 (V) | 571.2 | 480 | 384 |

电池运行时间 (分钟)

注: 以下运行时间采用的功率因数为 1 , 100% 负载。

400 V UPS

| UPS 额定值 模块电池组数量 | 20 kW UPS (含 N+1 功 率模块) | 30 kW UPS (含 N+1 功 率模块) | 40 kW UPS (含 N+1 功 率模块) | 50 kW UPS (含 N+1 功 率模块) | 60 kW UPS | 80 kW UPS | 100 kW UPS |
|--------------------|---------------------------------|---------------------------------|---------------------------------|---------------------------------|-----------|-----------|------------|
| 1 | NA | NA | NA | NA | NA | NA | NA |
| 2 | 11.0 | 6.1 | NA | NA | NA | NA | NA |
| 3 | 19.0 | 11.0 | 7.3 | 5.2 | NA | NA | NA |
| 4 | 27.5 | 16.0 | 11.0 | 8.0 | 6.2 | NA | NA |
| 5 | 36.0 | 21.5 | 14.5 | 11.0 | 8.5 | 5.6 | NA |
| 6 | 45.5 | 27.0 | 18.5 | 14.0 | 11.0 | 7.3 | 5.2 |
| 7 | 55.0 | 32.5 | 23.0 | 17.0 | 13.5 | 9.2 | 6.6 |
| 8 | 64.5 | 38.5 | 27.0 | 20.5 | 16.0 | 11.0 | 8.0 |
| 9 | 74.5 | 45.0 | 31.5 | 23.5 | 18.5 | 12.5 | 9.5 |
| 10 | 84.5 | 51.0 | 36.0 | 27.0 | 21.5 | 14.5 | 11.0 |
| 11 | 95.0 | 57.5 | 40.5 | 30.5 | 24.0 | 16.5 | 12.5 |
| 12 | 105 | 63.5 | 45.0 | 34.0 | 27.0 | 18.5 | 14.0 |
| 13 | 115 | 70.5 | 49.5 | 37.5 | 30.0 | 20.5 | 15.5 |
| 14 | 125 | 77.0 | 54.5 | 41.0 | 33.0 | 23.0 | 17.0 |
| 15 | 135 | 83.5 | 59.0 | 45.0 | 36.0 | 25.0 | 18.5 |
| 16 | 145 | 90.5 | 64.0 | 48.5 | 39.0 | 27.0 | 20.0 |
| 17 | 160 | 97.5 | 69.0 | 52.5 | 42.0 | 29.0 | 22.0 |
| 18 | 170 | 100 | 74.0 | 56.0 | 45.0 | 31.5 | 23.5 |
| 19 | 180 | 110 | 79.0 | 60.0 | 48.0 | 33.5 | 25.5 |
| 20 | 190 | 115 | 84.0 | 64.0 | 51.0 | 36.0 | 27.0 |
| 21 | 205 | 125 | 89.0 | 68.0 | 54.5 | 38.0 | 28.5 |
| 22 | 215 | 130 | 94.0 | 71.5 | 57.5 | 40.5 | 30.5 |
| 23 | 230 | 140 | 99.5 | 75.5 | 60.5 | 42.5 | 32.0 |
| 24 | 240 | 145 | 100 | 79.5 | 64.0 | 45.0 | 34.0 |
| 25 | 250 | 150 | 110 | 84.0 | 67.0 | 47.0 | 35.5 |
| 26 | 265 | 160 | 115 | 88.0 | 70.5 | 49.5 | 37.5 |
| 27 | 275 | 165 | 120 | 92.0 | 74.0 | 52.0 | 39.5 |
| 28 | 290 | 175 | 125 | 96.0 | 77.0 | 54.5 | 41.0 |
| 29 | 300 | 185 | 130 | 100 | 80.5 | 56.5 | 43.0 |
| 30 | 315 | 190 | 135 | 100 | 84.0 | 59.0 | 45.0 |
| 31 | 325 | 200 | 140 | 105 | 87.5 | 61.5 | 46.5 |
| 32 | 340 | 205 | 145 | 110 | 90.5 | 64.0 | 48.5 |
| 33 | 350 | 215 | 150 | 115 | 94.0 | 66.5 | 50.5 |
| 34 | 365 | 220 | 155 | 120 | 97.5 | 69.0 | 52.0 |
| 35 | 375 | 230 | 160 | 125 | 100 | 71.5 | 54.0 |
| 36 | 390 | 235 | 170 | 130 | 100 | 74.0 | 56.0 |
| 37 | 405 | 245 | 175 | 130 | 105 | 76.5 | 58.0 |
| 38 | 415 | 255 | 180 | 135 | 110 | 79.0 | 60.0 |
| 39 | 430 | 260 | 185 | 140 | 115 | 81.5 | 62.0 |

| UPS 额定值 | 20 kW UPS (含 N+1 功率模块) | 30 kW UPS (含 N+1 功率模块) | 40 kW UPS (含 N+1 功率模块) | 50 kW UPS (含 N+1 功率模块) | 60 kW UPS | 80 kW UPS | 100 kW UPS |
|---------|---------------------------|---------------------------|---------------------------|---------------------------|-----------|-----------|------------|
| 模块电池组数量 | | | | | | | |
| 40 | 445 | 270 | 190 | 145 | 115 | 84.0 | 63.5 |
| 41 | 455 | 275 | 195 | 150 | 120 | 86.5 | 65.5 |

合规性

| | |
|-------------|--|
| 安全 | IEC 62040-1:2008-06 不间断电源系统 (UPS) 第 1 版 - 第 1 部分：UPS 的一般规定和安全要求 IEC 62040-1:2013-01，第 1 版修订版 1 UL 1778 第 5 版 |
| EMC/EMI/RFI | IEC 62040-2:2005-10 不间断电源系统 (UPS) 第 2 版 - 第 2 部分：电磁兼容性 (EMC) 要求 C2 FCC 第 15 部分 B 级，A 类 IEEE C62.41-1991 位置类别 B2，IEEE 低压交流电源电路中电涌电压推荐规程 |
| 运输 | IEC 60721-4-2 2M1 级 |
| 抗震 | ICC-ES AC 156 (2015):OHSPD 预批准；Sds=1.33 g (z/h=1)，Sds=1.63 g (z/h=0)；Ip= 1.5 |

性能

性能符合以下规范：IEC 62040-3:2011-03 不间断电源系统 (UPS) 第 2 版 - 第 3 部分：确定性能的方法和试验要求。

输出性能分类 (根据 IEC 62040-3 第 5.3.4 条)：VFI-SS-111

通信和管理

| | |
|------------|--|
| 局域网 | 1 Gbps - 1 个端口 (默认) |
| Modbus | Modbus (SCADA) |
| 输出继电器 | 4 x SELV 可配置 |
| 输入接点 | 4 x SELV 可配置 |
| 标准控制面板 | 4.3 英寸触摸显示屏 |
| 声音报警 | 是 |
| 紧急停机 (EPO) | 选项 : • 常开 (NO) • 常闭 (NC) • 外部 24 VDC SELV |
| 外部开关设备 | UIB UOB SSIB MBB SIB |
| 外部同步 | 否 |
| 电池监控 | 可用于模块电池柜 |

EPO

EPO 配置 (640-4864 接线端子 J6600、1-9)

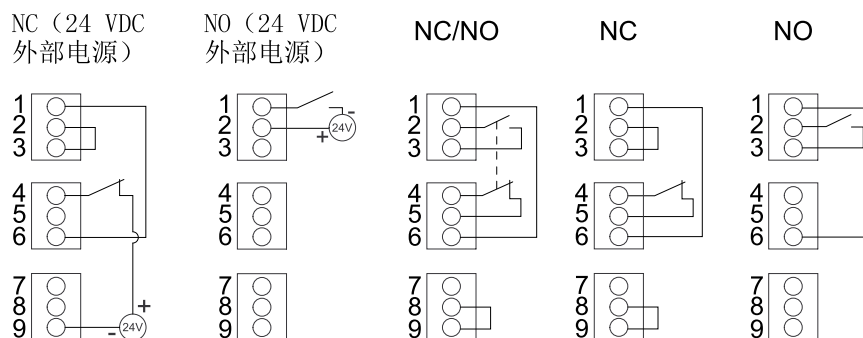

EPO 输入支持 24 VDC。

注: 默认的 EPO 激活设置是将逆变器关闭。

如果想在激活 EPO 时将 UPS 切换至强制静态旁路运行模式, 请联系施耐德电气。

可配置输入接点和输出继电器

输入接点

有四个可用输入接点，可对其进行配置以通过显示屏显示给定事件。输入接点支持 24 VDC 10 mA。

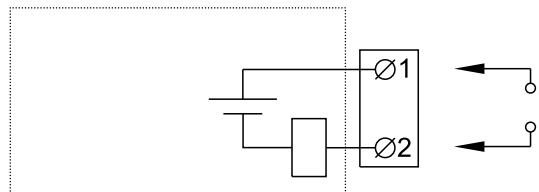

| 名称 | 说明 | 位置 |
|-----------------|---------|-------------------------|
| IN_1 (输入接点 1) | 可配置输入接点 | 640-4864 接线端子 J6616、1-2 |
| IN_2 (输入接点 2) | 可配置输入接点 | 640-4864 接线端子 J6616、3-4 |
| IN_3 (输入接点 3) | 可配置输入接点 | 640-4864 接线端子 J6616、5-6 |
| IN_4 (输入接点 4) | 可配置输入接点 | 640-4864 接线端子 J6616、7-8 |

输出继电器

有四个可用输出继电器，可对其进行配置以通过显示屏激活一个或多个事件。

输出继电器支持 24 VAC/VDC 1 A。所有外部电路必须装有最大为 1 A 的快速熔断器。

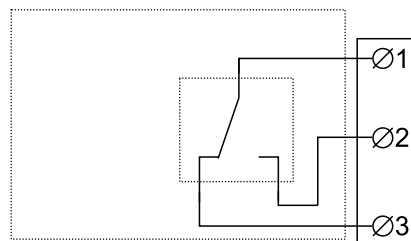

| 名称 | 说明 | 位置 |
|-------------------|----------|---------------------------|
| OUT_1 (输出继电器 1) | 可配置输出继电器 | 640-4864 接线端子 J6617、1-3 |
| OUT_2 (输出继电器 2) | 可配置输出继电器 | 640-4864 接线端子 J6617、4-6 |
| OUT_3 (输出继电器 3) | 可配置输出继电器 | 640-4864 接线端子 J6617、7-9 |
| OUT_4 (输出继电器 4) | 可配置输出继电器 | 640-4864 接线端子 J6617、10-12 |

通电检查模式：启用此模式，即表示输出继电器在不存在与输出继电器相关的事件时被激活（正常激活）。通电检查模式会针对每个输出继电器单独设定，从而可检测输出继电器是否断电，因为所有输出继电器都将禁用且与输出继电器相关联的事件都将显示为存在。

400 V 系统的规格

输入规格 (400 V)

| UPS 额定值 | 20 kW 含 N+1 功率模块 | 30 kW 含 N+1 功率模块 | 40 kW 含 N+1 功率模块 | 50 kW 含 N+1 功率模块 |
|---------------|--|------------------|------------------|------------------|
| 电压 (V) | 380/400/415 | 380/400/415 | 380/400/415 | 380/400/415 |
| 连接 | 4 线 (L1、L2、L3、N、PE) WYE (单市电) ¹² 3 线 (L1、L2、L3、PE) WYE (双市电) ¹²¹³ | | | |
| 输入电压范围 (V) | 380 V : 331-437 400 V:340-460 415 V:353-477 | | | |
| 频率范围 (Hz) | 40-70 | | | |
| 额定输入电流 (A) | 32/30/29 | 47/45/43 | 63/60/58 | 79/75/72 |
| 最大输入电流 (A) | 38/36/35 | 57/54/52 | 76/72/69 | 91/90/87 |
| 输入电流限制 (A) | 39/37/36 | 59/56/54 | 78/74/72 | 91/91/90 |
| 输入功率因数 | 0.99 (100% 负载) | | | |
| 总谐波失真度 (THDI) | 全线性负载 (对称) 时 <6% | | | |
| 最大短路额定值 | 65 kA RMS | | | |
| 保护 | 内置反向馈电保护和保险丝 | | | |
| 斜坡启动 | 可编程和自适应 1 - 40 秒 | | | |

| UPS 额定值 | 60 kW | 80 kW | 100 kW |
|---------------|--|-------------|---------|
| 电压 (V) | 380/400/415 | 380/400/415 | 400/415 |
| 连接 | 4 线 (L1、L2、L3、N、PE) WYE (单市电) ¹² 3 线 (L1、L2、L3、PE) WYE (双市电) ¹²¹³ | | |
| 输入电压范围 (V) | 380 V : 331-437 400 V:340-460 415 V:353-477 | | |
| 频率范围 (Hz) | 40-70 | | |
| 额定输入电流 (A) | 95/90/87 | 126/120/116 | 150/144 |
| 最大输入电流 (A) | 114/108/104 | 151/144/139 | 180/173 |
| 输入电流限制 (A) | 117/111/107 | 156/148/143 | 182/179 |
| 输入功率因数 | 负载大于 50% 时 0.99 负载大于 25% 时 0.95 | | |
| 总谐波失真度 (THDI) | 全线性负载 (对称) 时 <3% | | |
| 最大短路额定值 | 65 kA RMS | | |
| 保护 | 内置反向馈电保护和保险丝 | | |
| 斜坡启动 | 可编程和自适应 1 - 40 秒 | | |

旁路规格 (400 V)

| UPS 额定值 | 20 kW 含 N+1 功率模块 | 30 kW 含 N+1 功率模块 | 40 kW 含 N+1 功率模块 | 50 kW 含 N+1 功率模块 |
|------------|----------------------------------|------------------|------------------|------------------|
| 电压 (V) | 380/400/415 | 380/400/415 | 380/400/415 | 380/400/415 |
| 连接 | 4 线 (L1、L2、L3、N、PE) WYE | | | |
| 旁路电压范围 (V) | 380 V : 342-418 400 V:360-440 | | | |

12. 支持 TN 和 TT 配电系统。不支持角 (线) 接地。

13. 仅适用于带上游 4 极断路器的双市电系统：安装输入线缆 (L1、L2、L3、N、PE) 的 N 连接。请参见 TN-S 双市电 4 极断路器的接地原理图。

| UPS 额定值 | 20 kW 含 N+1 功率模块 | 30 kW 含 N+1 功率模块 | 40 kW 含 N+1 功率模块 | 50 kW 含 N+1 功率模块 |
|-----------------------|--|------------------|------------------|------------------|
| 电压 (V) | 380/400/415 | 380/400/415 | 380/400/415 | 380/400/415 |
| | 415 V:374-457 | | | |
| 频率范围 (Hz) | 50/60 ± 1、50/60 ± 3、50/60 ± 10 (用户可选) | | | |
| 额定旁路电流 (A) | 31/29/28 | 46/44/42 | 61/58/56 | 77/73/70 |
| 额定零线电流 (A) | 53/50/48 | 79/75/72 | 105/100/96 | 132/125/120 |
| 最大短路额定值 ¹⁴ | 65 kA RMS | | | |
| 保护 | 内置反向馈电保护和保险丝 内部保险丝规格：额定值 400 A，预放电 33 kA ² s | | | |

| UPS 额定值 | 60 kW | 80 kW | 100 kW |
|-----------------------|--|-------------|---------|
| 电压 (V) | 380/400/415 | 380/400/415 | 400/415 |
| 连接 | 4 线 (L1、L2、L3、N、PE) WYE | | |
| 旁路电压范围 (V) | 380 V : 342-418 400 V:360-440 415 V:374-457 | | |
| 频率范围 (Hz) | 50/60 ± 1、50/60 ± 3、50/60 ± 10 (用户可选) | | |
| 额定旁路电流 (A) | 92/87/84 | 123/117/112 | 146/141 |
| 额定零线电流 (A) | 158/150/144 | 210/200/193 | 250/241 |
| 最大短路额定值 ¹⁴ | 65 kA RMS | | |
| 保护 | 内置反向馈电保护和保险丝 内部保险丝规格：额定值 400 A，预放电 33 kA ² s | | |

14. 由额定值为 400 A (预放电为 33 kA²s) 的内部保险丝调节。

输出规格 (400 V)

| UPS 额定值 | 20 kW 含 N+1 功率模块 | 30 kW 含 N+1 功率模块 | 40 kW 含 N+1 功率模块 | 50 kW 含 N+1 功率模块 |
|------------------------------|--|------------------|------------------|------------------|
| 电压 (V) | 380/400/415 | 380/400/415 | 380/400/415 | 380/400/415 |
| 连接 | 4 线 (L1、L2、L3、N、PE) | | | |
| 输出电压调节 | 对称负载 $\pm 1\%$ 非对称负载 $\pm 3\%$ | | | |
| 过载能力 | 150% , 1 分钟 (正常运行模式) 125% , 10 分钟 (正常运行模式) 125% , 1 分钟 (电池运行模式) 110% , 持续运行 (旁路运行模式) 1000% , 100 毫秒 (旁路运行模式) | | | |
| 动态负载响应 | $\pm 5\%$ (2 毫秒后) $\pm 1\%$ (50 毫秒后) | | | |
| 输出功率因数 | 1 | | | |
| 额定输出电流 (A) | 30/29/28 | 46/43/42 | 61/58/56 | 76/72/70 |
| 频率调节 (Hz) | 50/60 Hz (与旁路同步) - 50/60 Hz $\pm 0.1\%$ (自由运行) | | | |
| 同步跟踪速率 (Hz/s) | 可编程至 0.25、0.5、1、2、4、6 | | | |
| 输出性能分类 (根据 IEC/ EN62040-3) | VFI-SS-111 | | | |
| 总谐波失真度 (THDU) | 线性负载 $< 1\%$ 非线性负载 $< 3\%$ | | | |
| 负载峰值因数 | 2.5 | | | |
| 负载功率因数 | 从超前 0.7 到滞后 0.7, 无降容 | | | |

| UPS 额定值 | 60 kW | 80 kW | 100 kW |
|------------------------------|--|-------------|---------|
| 电压 (V) | 380/400/415 | 380/400/415 | 400/415 |
| 连接 | 4 线 (L1、L2、L3、N、PE) | | |
| 输出电压调节 | 对称负载 $\pm 1\%$ 非对称负载 $\pm 3\%$ | | |
| 过载能力 | 150% , 1 分钟 (正常运行模式) 125% , 10 分钟 (正常运行模式) 125% , 1 分钟 (电池运行模式) 110% , 持续运行 (旁路运行模式) 1000% , 100 毫秒 (旁路运行模式) | | |
| 动态负载响应 | $\pm 5\%$ (2 毫秒后) $\pm 1\%$ (50 毫秒后) | | |
| 输出功率因数 | 1 | | |
| 额定输出电流 (A) | 91/87/83 | 122/115/111 | 144/139 |
| 频率调节 (Hz) | 50/60 Hz (与旁路同步) - 50/60 Hz $\pm 0.1\%$ (自由运行) | | |
| 同步跟踪速率 (Hz/s) | 可编程至 0.25、0.5、1、2、4、6 | | |
| 输出性能分类 (根据 IEC/ EN62040-3) | VFI-SS-111 | | |
| 总谐波失真度 (THDU) | 线性负载 $< 1\%$ 非线性负载 $< 3\%$ | | |
| 负载峰值因数 | 2.5 | | |
| 负载功率因数 | 从超前 0.7 到滞后 0.7, 无降容 | | |

电池规格 (400 V)



小心触电、爆炸或电弧

储能装置保护：储能装置附近必须配备过流保护装置。

未按说明操作可能导致人身伤亡等严重后果。

| UPS 额定值 | 20 kW 含 N +1 功率模块 | 30 kW 含 N +1 功率模 块 | 40 kW 含 N +1 功率模 块 | 50 kW 含 N +1 功率模 块 | 60 kW | 80 kW | 100 kW |
|-----------------------------|--|--------------------------|--------------------------|--------------------------|-------|-------|--------|
| 充电功率/输出功率 (%) (0–40% 负载时) | 80% | | | | | | |
| 充电功率/输出功率 (%) (100% 负载时) | 20% | | | | | | |
| 最大充电功率 (0–40% 负载时) (kW) | 16 | 24 | 32 | 40 | 48 | 64 | 80 |
| 最大充电功率 (100% 负载时) (kW) | 4 | 6 | 8 | 10 | 12 | 16 | 20 |
| 额定电池电压 (VDC) | 480 | | | | | | |
| 额定浮充电压 (VDC) | 545 | | | | | | |
| 最大均充电压 (VDC) | 572 | | | | | | |
| 温度补偿 (每单体) | -3.3mV/°C (T ≥ 25 °C 时) — 0mV/°C (T < 25 °C 时) | | | | | | |
| 满负载时的放电终止电压 (VDC) | 384 | | | | | | |
| 满负载和额定电池电压时的电池电流 (A) | 43 | 65 | 87 | 109 | 130 | 174 | 217 |
| 满负载和最小电池电压时的电池电流 (A) | 54 | 81 | 109 | 136 | 163 | 217 | 271 |
| 纹波电流 | < 5% C20 (5 分钟运行时间) | | | | | | |
| 电池测试 | 手动/自动 (可选) | | | | | | |
| 最大短路额定值 | 10 kA | | | | | | |

建议的线缆规格 (400 V)

⚠️⚠️ 危险

小心触电、爆炸或电弧

所有布线均应遵守适用的国家/地区和/或电气标准。允许的最大线缆规格为 150 mm²。

未按说明操作可能导致人身伤亡等严重后果。

每个铜排的最大线缆连接数：输入/输出/旁路铜排为 2；DC 铜排为 4；N/PE 铜排为 6。

注：过流保护装置可使用其他厂家产品。

本手册中的线缆规格基于 IEC 60364-5-52 标准中的表 B.52.3 以及表 B.52.5，且须符合以下要求：

- 90°C 导线
- 环境温度为 30°C
- 使用铜导线
- 安装方式 C

PE 线缆规格基于 IEC 60364-4-54 标准中的表 54.2。

如果室内环境温度超过 30°C，请根据 IEC 修正系数选择更高规格的导线。

注：此处的 DC 线缆规格仅为建议值。请始终遵照电池解决方案文档中有关 DC 线缆规格和 DC PE 线缆规格的具体说明，并确保 DC 线缆规格与电池断路器额定值相匹配。

| UPS 额定值 | 20 kW 含 N +1 功率模块 | 30 kW 含 N +1 功率模块 | 40 kW 含 N +1 功率模块 | 50 kW 含 N +1 功率模块 | 60 kW | 80 kW | 100 kW |
|-------------------------------------|----------------------|----------------------|----------------------|----------------------|-------|-------|--------|
| 输入 (mm ²) | 6 | 10 | 16 | 25 | 35 | 50 | 70 |
| 输入 PE (mm ²) | 6 | 10 | 16 | 16 | 16 | 25 | 35 |
| 旁路/输出 (mm ²) | 6 | 6 | 10 | 16 | 25 | 35 | 50 |
| 旁路 PE/输出 PE (mm ²) | 6 | 6 | 10 | 16 | 16 | 16 | 25 |
| 零线 (mm ²) ¹⁵ | 10 | 16 | 25 | 35 | 50 | 70 | 95 |
| DC+/DC- (mm ²) | 10 | 16 | 25 | 35 | 50 | 70 | 95 |
| DC PE (mm ²) | 10 | 16 | 16 | 16 | 25 | 35 | 50 |

15. 零线的规格应能够在非线性负载的谐波含量较高时处理 1.73 倍相电流。如果预计无谐波电流或谐波电流较低，零线规格可灵活确定，但不得低于于相线。

建议的上游保护 (400 V)

注: 对于当地要求使用 4 极断路器的情形: 如果预计零线由于非线性负载原因可能需要承受强电流, 则断路器的额定值必须根据零线预计电流确定。

| UPS 额定值 | 20 kW 含 N+1 功率模块 | | 30 kW 含 N+1 功率模块 | | 40 kW 含 N+1 功率模块 | | 50 kW 含 N+1 功率模块 | |
|---------|--------------------------------|--------------------------------|--------------------------------|--------------------------------|--------------------------------|--------------------------------|---------------------------------|--------------------------------|
| | 输入 | 旁路 | 输入 | 旁路 | 输入 | 旁路 | 输入 | 旁路 |
| 断路器类型 | NSX100H TM40D (LV429674) | NSX100H TM32D (LV429675) | NSX100H TM63D (LV429672) | NSX100H TM50D (LV429673) | NSX100H TM80D (LV429671) | NSX100H TM63D (LV429672) | NSX100H TM100D (LV429670) | NSX100H TM80D (LV429671) |
| In 设置 | 40 | 32 | 63 | 50 | 80 | 63 | 100 | 80 |
| Ir 设置 | 40 | 32 | 63 | 50 | 80 | 63 | 100 | 80 |
| Im 设置 | 500 (固定) | 400 (固定) | 500 (固定) | 500 (固定) | 640 (固定) | 500 (固定) | 800 (固定) | 640 (固定) |

| UPS 额定值 | 60 kW | | 80 kW | | 100 kW | |
|---------|---------------------------------|---------------------------------|---------------------------------|---------------------------------|---------------------------------|---------------------------------|
| | 输入 | 旁路 | 输入 | 旁路 | 输入 | 旁路 |
| 断路器类型 | NSX160H TM125D (LV430671) | NSX100H TM100D (LV429670) | NSX160H TM160D (LV430670) | NSX160H TM125D (LV430671) | NSX250H TM200D (LV431671) | NSX160H TM160D (LV430670) |
| In 设置 | 125 | 100 | 160 | 125 | 200 | 160 |
| Ir 设置 | 125 | 100 | 160 | 125 | 200 | 160 |
| Im 设置 | 1250 (固定) | 800 (固定) | 1250 (固定) | 1250 (固定) | 5 - 10 x In | 1250 (固定) |

扭矩规格

| 螺栓规格 | 扭矩 |
|------|---------|
| M4 | 1.7 Nm |
| M5 | 2.2 Nm |
| M6 | 5 Nm |
| M8 | 17.5 Nm |
| M10 | 30 Nm |

环境

| | | |
|----------------|--|-------------------------|
| | 运行 | 贮存 |
| 温度 | 0 °C ~ 40 °C | -15 °C to 40 °C 带电池的系统。 |
| 相对湿度 | 0 - 95% 无冷凝 | 10 - 80% 无冷凝 |
| 海拔高度 | 设计运行海拔高度为 0-3000 米。 1000-3000 米： 低于 1000 米：1.000 低于 1500 米：0.975 低于 2000 米：0.950 低于 2500 米：0.925 低于 3000 米：0.900 | |
| 噪声 - 距离设备 1 米处 | 400 V 20-60 kW：49 dB - 70% 负载时；54 dB - 100% 负载时 400 V 80-100 kW：57 dB - 70% 负载时；65 dB - 100% 负载时 | |
| 保护级别 | IP20 | |
| 颜色 | RAL 9003，光泽度 85% | |

散热(BTU/hr)

| 20 kW UPS (含 N+1 功率模块) | 正常运行模式 | | | ECO 模式 | | |
|--------------------------|--------|------|------|--------|-----|-----|
| | 380 | 400 | 415 | 380 | 400 | 415 |
| 电压 (V) | 380 | 400 | 415 | 380 | 400 | 415 |
| 25% 负载 | 1140 | 1089 | 1162 | 687 | 684 | 665 |
| 50% 负载 | 1527 | 1468 | 1550 | 748 | 756 | 746 |
| 75% 负载 | 1913 | 1814 | 1912 | 836 | 805 | 797 |
| 100% 负载 | 2354 | 2213 | 2294 | 917 | 872 | 872 |

| 20 kW UPS (含 N+1 功率模块) | E-变换 | | | 电池运行模式 | | |
|--------------------------|------|-----|-----|--------|------|------|
| | 380 | 400 | 415 | 380 | 400 | 415 |
| 电压 (V) | 380 | 400 | 415 | 380 | 400 | 415 |
| 25% 负载 | 708 | 724 | 722 | 1245 | 1270 | 1282 |
| 50% 负载 | 797 | 799 | 801 | 1631 | 1675 | 1698 |
| 75% 负载 | 863 | 853 | 856 | 2028 | 2080 | 2114 |
| 100% 负载 | 961 | 936 | 945 | 2436 | 2485 | 2530 |

| 30 kW UPS (含 N+1 功率模块) | 正常运行模式 | | | ECO 模式 | | |
|--------------------------|--------|------|------|--------|------|------|
| | 380 | 400 | 415 | 380 | 400 | 415 |
| 电压 (V) | 380 | 400 | 415 | 380 | 400 | 415 |
| 25% 负载 | 1801 | 1821 | 1845 | 798 | 811 | 816 |
| 50% 负载 | 2356 | 2391 | 2484 | 910 | 889 | 879 |
| 75% 负载 | 2990 | 3003 | 3070 | 1013 | 995 | 982 |
| 100% 负载 | 3536 | 3542 | 3568 | 1103 | 1094 | 1076 |

| 30 kW UPS (含 N+1 功率模块) | E-变换 | | | 电池运行模式 | | |
|--------------------------|------|------|------|--------|------|------|
| | 380 | 400 | 415 | 380 | 400 | 415 |
| 电压 (V) | 380 | 400 | 415 | 380 | 400 | 415 |
| 25% 负载 | 1026 | 1097 | 1128 | 1796 | 1871 | 1881 |
| 50% 负载 | 1176 | 1160 | 1179 | 2417 | 2522 | 2559 |
| 75% 负载 | 1254 | 1280 | 1275 | 3059 | 3184 | 3237 |
| 100% 负载 | 1367 | 1378 | 1394 | 3720 | 3858 | 3915 |

| 40 kW UPS (含 N+1 功率模块) | 正常运行模式 | | | ECO 模式 | | |
|--------------------------|--------|------|------|--------|------|------|
| | 380 | 400 | 415 | 380 | 400 | 415 |
| 电压 (V) | 380 | 400 | 415 | 380 | 400 | 415 |
| 25% 负载 | 1985 | 2038 | 2086 | 834 | 832 | 821 |
| 50% 负载 | 2756 | 2817 | 2841 | 935 | 937 | 927 |
| 75% 负载 | 3536 | 3542 | 3568 | 1103 | 1094 | 1076 |
| 100% 负载 | 4466 | 4412 | 4370 | 1312 | 1284 | 1253 |

| 40 kW UPS (含 N+1 功率模块) | E-变换 | | | 电池运行模式 | | |
|--------------------------|------|------|------|--------|------|------|
| | 380 | 400 | 415 | 380 | 400 | 415 |
| 电压 (V) | 380 | 400 | 415 | 380 | 400 | 415 |
| 25% 负载 | 1060 | 1123 | 1135 | 2001 | 2087 | 2107 |
| 50% 负载 | 1202 | 1233 | 1263 | 2843 | 2962 | 3011 |
| 75% 负载 | 1367 | 1378 | 1394 | 3720 | 3858 | 3915 |
| 100% 负载 | 1552 | 1556 | 1553 | 4634 | 4775 | 4820 |

| 50 kW UPS (含 N+1 功率模块) | 正常运行模式 | | | ECO 模式 | | |
|--------------------------|--------|------|------|--------|------|------|
| | 380 | 400 | 415 | 380 | 400 | 415 |
| 电压 (V) | 380 | 400 | 415 | 380 | 400 | 415 |
| 25% 负载 | 2176 | 2239 | 2270 | 862 | 857 | 848 |
| 50% 负载 | 3122 | 3157 | 3154 | 1017 | 1009 | 1001 |
| 75% 负载 | 4213 | 4180 | 4164 | 1255 | 1233 | 1214 |
| 100% 负载 | 5530 | 5375 | 5250 | 1551 | 1509 | 1463 |

| 50 kW UPS (含 N+1 功率模块) | E-变换 | | | 电池运行模式 | | |
|--------------------------|------|------|------|--------|------|------|
| | 380 | 400 | 415 | 380 | 400 | 415 |
| 电压 (V) | 380 | 400 | 415 | 380 | 400 | 415 |
| 25% 负载 | 1126 | 1126 | 1170 | 2208 | 2304 | 2333 |
| 50% 负载 | 1275 | 1299 | 1321 | 3277 | 3408 | 3463 |
| 75% 负载 | 1506 | 1523 | 1511 | 4402 | 4544 | 4594 |
| 100% 负载 | 1780 | 1767 | 1744 | 5584 | 5713 | 5726 |

| 60 kW UPS | 正常运行模式 | | | ECO 模式 | | |
|-----------|--------|------|------|--------|------|------|
| | 380 | 400 | 415 | 380 | 400 | 415 |
| 电压 (V) | 380 | 400 | 415 | 380 | 400 | 415 |
| 25% 负载 | 2282 | 2152 | 2296 | 915 | 889 | 862 |
| 50% 负载 | 3508 | 3557 | 3537 | 1105 | 1138 | 1050 |
| 75% 负载 | 5167 | 5117 | 4939 | 1396 | 1420 | 1326 |
| 100% 负载 | 7262 | 7103 | 6742 | 1714 | 1725 | 1667 |

| 60 kW UPS | E-变换 | | | 电池运行模式 | | |
|-----------|------|------|------|--------|------|------|
| | 380 | 400 | 415 | 380 | 400 | 415 |
| 电压 (V) | 380 | 400 | 415 | 380 | 400 | 415 |
| 25% 负载 | 1139 | 1116 | 1155 | 2290 | 2362 | 2400 |
| 50% 负载 | 1319 | 1342 | 1331 | 3621 | 3700 | 3742 |
| 75% 负载 | 1578 | 1645 | 1552 | 5252 | 5308 | 5321 |
| 100% 负载 | 1869 | 1974 | 1813 | 7183 | 7186 | 7139 |

| 80 kW UPS | 正常运行模式 | | | ECO 模式 | | |
|-----------|--------|------|------|--------|------|------|
| | 380 | 400 | 415 | 380 | 400 | 415 |
| 电压 (V) | 380 | 400 | 415 | 380 | 400 | 415 |
| 25% 负载 | 2722 | 2795 | 3016 | 951 | 941 | 927 |
| 50% 负载 | 4504 | 4426 | 4616 | 1343 | 1292 | 1248 |
| 75% 负载 | 6854 | 6568 | 6700 | 1858 | 1777 | 1678 |
| 100% 负载 | 9866 | 9263 | 9253 | 2508 | 2359 | 2228 |

| 80 kW UPS | E-变换 | | | 电池运行模式 | | |
|-----------|------|------|------|--------|------|------|
| | 380 | 400 | 415 | 380 | 400 | 415 |
| 电压 (V) | 380 | 400 | 415 | 380 | 400 | 415 |
| 25% 负载 | 1300 | 1321 | 1329 | 2720 | 2833 | 2869 |
| 50% 负载 | 1646 | 1642 | 1645 | 4549 | 4686 | 4726 |
| 75% 负载 | 2097 | 2047 | 2039 | 6803 | 6925 | 6935 |
| 100% 负载 | 2807 | 2658 | 2781 | 9481 | 9551 | 9497 |

| 100 kW UPS | 正常运行模式 | | ECO 模式 | |
|------------|--------|-------|--------|------|
| | 400 | 415 | 400 | 415 |
| 电压 (V) | 400 | 415 | 400 | 415 |
| 25% 负载 | 3160 | 3373 | 1014 | 987 |
| 50% 负载 | 5428 | 5586 | 1517 | 1459 |
| 75% 负载 | 8530 | 8509 | 2208 | 2074 |
| 100% 负载 | 12573 | 12377 | 3097 | 2909 |

| 100 kW UPS | E-变换 | | 电池运行模式 | |
|------------|------|------|--------|-------|
| | 400 | 415 | 400 | 415 |
| 电压 (V) | 400 | 415 | 400 | 415 |
| 25% 负载 | 1402 | 1376 | 3260 | 3300 |
| 50% 负载 | 1824 | 1847 | 5757 | 5786 |
| 75% 负载 | 2474 | 2533 | 8858 | 8823 |
| 100% 负载 | 3446 | 3516 | 12563 | 12413 |

UPS 运输重量和尺寸

| UPS 额定值 | 重量 kg | 高度 mm | 宽度 mm | 深度 mm |
|--|-------|-------|-------|-------|
| 20-50 kW UPS 400 V (含 N+1 功率模块) ¹⁶ | 250 | 2082 | 755 | 1010 |
| 60-100 kW UPS 400 V (未预装电池组) ¹⁶ | 250 | 2082 | 755 | 1010 |
| 60 kW UPS 400 V (含三 组电池) | 690 | 2082 | 755 | 1010 |
| 80-100 kW UPS 400 V (含三组电池) | 705 | 2082 | 755 | 1010 |

UPS 重量和尺寸

| UPS 额定值 | 重量 kg | 高度 mm | 宽度 mm | 深度 mm |
|--|-------|-------|-------|-------|
| 20 kW UPS 400 V , 带三 个电池组 ¹⁷ | 650 | 1970 | 550 | 847 |
| 30-50 kW UPS 400 V , 带三个电池组 ¹⁷ | 680 | 1970 | 550 | 847 |
| 60 kW UPS 400 V , 带三 个电池组 | 665 | 1970 | 550 | 847 |
| 80-100 kW UPS 400 V , 带三个电池组 | 680 | 1970 | 550 | 847 |

注: 一个电池模块重约 32 kg。

16. 这些 UPS 型号功率模块单独发货。电池组不包括在内, 必须另行采购。

17. 含 N+1 功率模块的 UPS 型号

间距

注: 这些间距仅适用于空气流通和维修通道。有关所在地区的其他要求, 请遵守当地安全规范和标准。

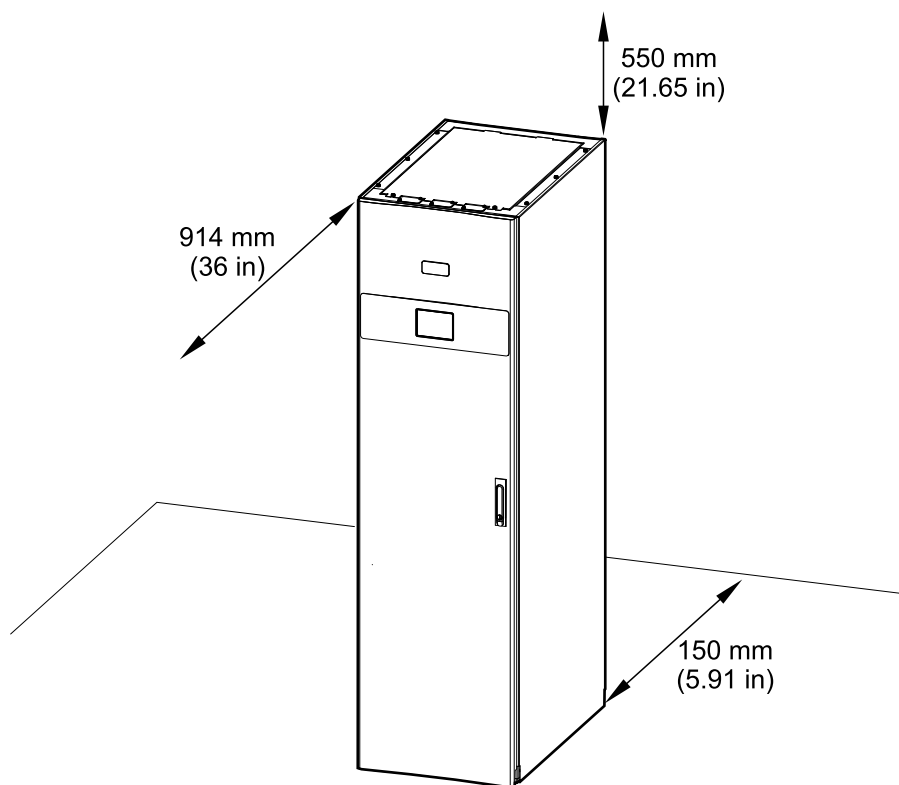

图纸

注: 全套综合图纸可从 www.schneider-electric.com 获得。

注: 这些图纸仅供参考 — 如有变更, 恕不另行通知。

20-50 kW (N+1 功率模块) 和 60-100 kW 400 V UPS

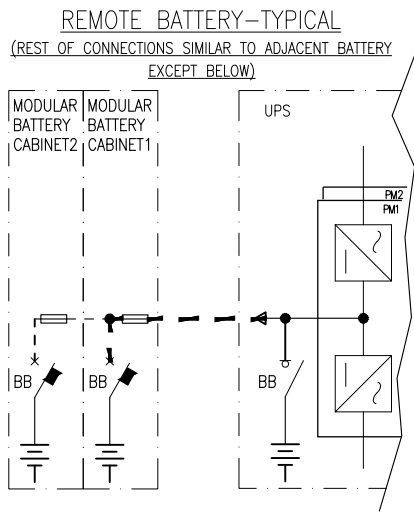
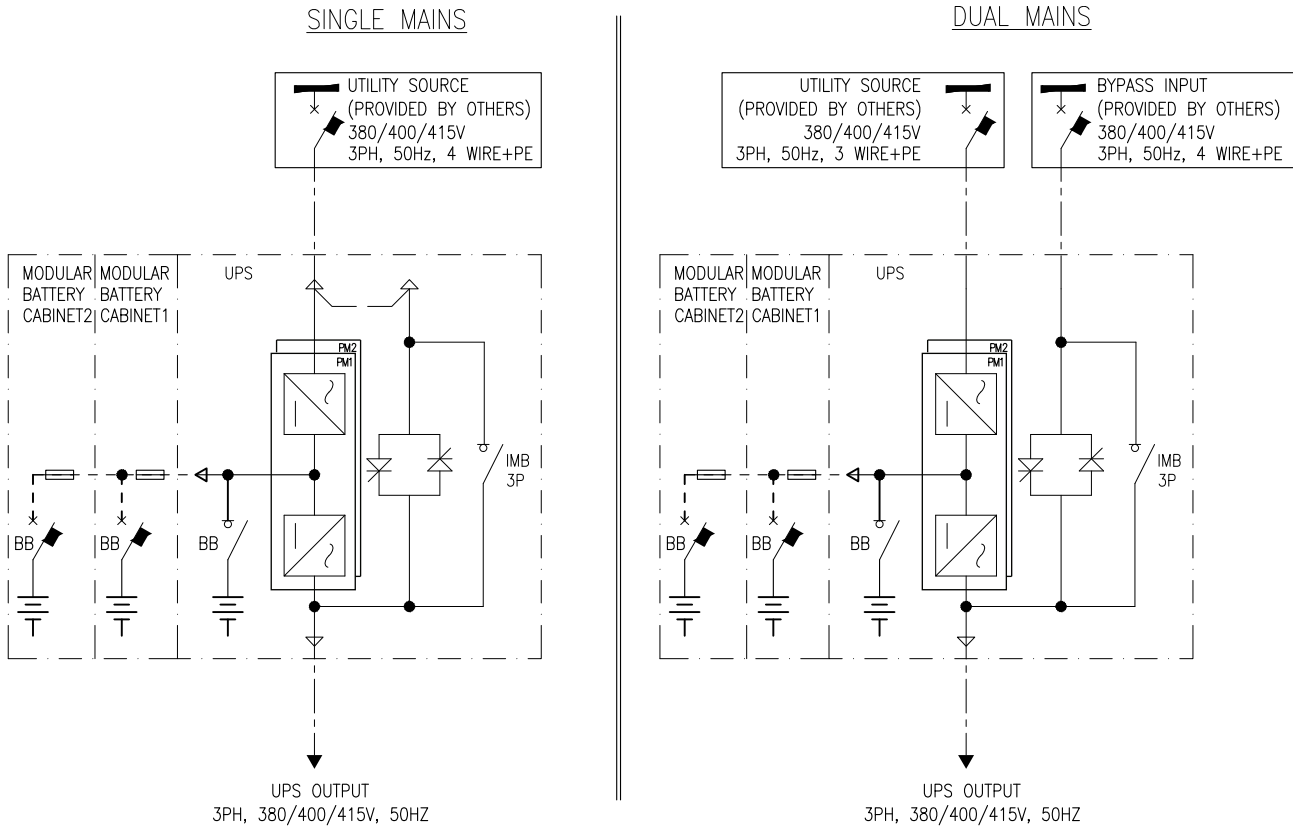

选项

配置选项

- 紧凑设计、高密度技术和模块化结构
- 内部电池模块
- 单市电或双市电
- 多达 3+0 台 UPS 组成容量并机系统
- 多达 3+1 台 UPS 组成冗余并机系统
- 背部线缆接入
- ECO 模式
- E-变换模式
- 兼容 EcoStruxure IT
- 兼容发电机
- 触屏 LCD

硬件选项

请参阅选件重量和尺寸, 页 84。

模块电池柜

模块电池柜 (包含电池断路器)。

- 模块电池柜最多容纳九组智能模块电池 (GVSMODBC9)

维修旁路面板

维修旁路面板用于在维修操作期间对 UPS 进行完全隔离。仅适用于单机 UPS 或 1+1 冗余并机系统。

- 20-60 kW 维修旁路面板 (GVSBPSU20K60H)
- 80-120 kW 维修旁路面板 (GVSBPSU80K120H)

适用于两台 UPS 的并联维修旁路面板

维修旁路面板用于对并机系统中的两台 UPS 进行完全隔离。60-120 kW 1+1 冗余并机系统, 120-240 kW 2+0 容量并机系统。

- 60-120 kW 维修旁路面板 (GVSBPAR60K120H)

可选安装套件

- 适用于 UPS 的抗震套件 (GVSOPT016)
- UPS 并机套件 (GVSOPT006)

过滤网

- 过滤网套件 (GVSOPT014)

电池模块

9 Ah 大容量智能电池模块。该电池模块类型适用于预装了电池组的 UPS 型号。

- Galaxy VS 9 Ah 大容量智能电池模块 (GVSBTHU)
- Galaxy VS 9 Ah 大容量智能电池模块 (GVSBTH4)

9 Ah 大容量长续航智能电池模块。对于此电池模块类型, 选择未预装电池组的 UPS 型号。

- Galaxy VS 9 Ah 大容量长续航智能电池模块 (GVSBTHULL)
- Galaxy VS 9 Ah 大容量长续航智能电池模块 (GVSBTH4LL)

注: 在 UPS 系统中始终使用同一种电池模块类型。请勿混用不同类型的电池模块。

选件重量和尺寸

注：以下所列选项并非适用于所有 UPS 型号。有关 UPS 型号，请参阅硬件选项列表。

维修旁路面板的运输重量和尺寸

| 商业代码 | 重量 kg | 高度 mm ¹⁸ | 宽度 mm | 深度 mm ¹⁸ |
|-----------------|-------|---------------------|-------|---------------------|
| GVSBPUSU10K20H | 40 | 260 | 537 | 590 |
| GVSBPUSU20K60H | 35 | 830 | 800 | 1200 |
| GVSBPUSU80K120H | 50 | 950 | 800 | 1200 |

维修旁路面板的重量和尺寸

| 商业代码 | 重量 kg | 高度 mm | 宽度 mm | 深度 mm |
|-----------------|-------|-------|-------|-------|
| GVSBPUSU10K20H | 12 | 450 | 400 | 150 |
| GVSBPUSU20K60H | 25 | 600 | 550 | 220 |
| GVSBPUSU80K120H | 40 | 800 | 600 | 280 |

并联维修旁路面板的运输重量和尺寸

| 商业代码 | 重量 (kg) | 高度 ¹⁹ mm | 宽度 (mm) | 深度 ¹⁹ (mm) |
|------------------|---------|---------------------|---------|-----------------------|
| GVSBPAPAR10K30H | 55 | 460 | 800 | 1200 |
| GVSBPAPAR40K50H | 75 | 500 | 865 | 1200 |
| GVSBPAPAR60K120H | 113 | 565 | 1000 | 1200 |

并联维修旁路面板的重量和尺寸

| 商业代码 | 重量 (kg) | 高度 (mm) | 宽度 (mm) | 深度 (mm) |
|------------------|---------|---------|---------|---------|
| GVSBPAPAR10K30H | 35 | 700 | 650 | 210 |
| GVSBPAPAR40K50H | 50 | 850 | 750 | 250 |
| GVSBPAPAR60K120H | 83 | 1000 | 900 | 280 |

18. 本产品采用水平位置包装，因此其高度和深度尺寸与产品本身不符。

19. 并联维修旁路面板采用水平位置包装，因此其高度和深度尺寸与产品本身不符。

模块电池柜运输重量和尺寸

| 商业代码 | 重量 kg | 高度 mm | 宽度 mm | 深度 mm |
|-----------|-------|-------|-------|-------|
| GVSMODBC6 | 175 | 1664 | 635 | 990 |
| GVSMODBC9 | 206 | 2082 | 755 | 1010 |

注：模块电池柜在发货时未安装电池组。

模块电池柜重量和尺寸

| 商业代码 | 重量 kg | 高度 mm | 宽度 mm | 深度 mm |
|-----------------------------|-------------|-------|-------|-------|
| GVSMODBC6 - 空 - 含六组电池 | 145 913 | 1485 | 521 | 847 |
| GVSMODBC9 - 空 - 含九组电池 | 186 1338 | 1970 | 550 | 847 |

注：一个电池模块重约 32 kg。

有限厂家质保

一年厂家质保

该“厂家有限质保声明”中所述的有限质保由施耐德电气提供，仅适用于您出于正常业务需要购买用于商业或工业用途的产品。

质保条款

施耐德电气保证，自产品启动运行之日（须由施耐德电气授权人员启动，且在施耐德电气发货日期起六个月内启动）起一年内，产品不会出现材料和工艺方面的缺陷。本质保范围包括对任何缺陷部件进行维修或更换，且不收取现场人工费和差旅费。如果产品不符合上述质保标准，则可依据本质保条款对缺陷部件进行维修或更换（由施耐德电气酌情决定），时间为自发货日期起一年内。对于施耐德电气制冷解决方案，本质保不包括电路断路器重置、制冷剂损失、消耗性材料或预防性维护项目。对缺陷产品或部件进行维修或更换并不会延长原来的质保期。本质保中所使用的部件可能是新品，也可能是工厂翻新品。

不可转让质保

此质保仅适用于第一个购买本文中指定的施耐德电气产品的个人、企业、团体或公司（统称为“您”或“您的”）。未经施耐德电气事先书面同意，本质保不得转让或让渡。

质保的转让

施耐德电气将把施耐德电气产品组件的制造商和供应商所作出的任何可转让质保全部转让给您。这些质保均按“原样”转让，施耐德电气对这些质保的有效性或范围不作任何说明，对制造商或供应商作出的任何保证概不承担任何责任，亦不将本质保的任何条款扩展至这些组件。

图解、说明

施耐德电气依据本文所列的质保期和质保条款保证如下：施耐德产品将严格遵守施耐德电气正式发布规格中所含的说明或由施耐德电气认证或通过合同认可的图解（如适用，统称为“规格”）。您理解并同意，任何规格并非性能保证，也非对特定用途的适用性保证。

免责条款

若经测试和检测表明所谓的产品缺陷根本不存在，或该缺陷由于最终用户或任何第三方的误用、疏忽、不当安装或测试而引起，则施耐德电气概不承担质保义务。如属下列情况，施耐德电气亦不承担质保义务：未经授权擅自修理或修改错误或不当的电压或连接，现场操作条件不适当，腐蚀性环境，由非施耐德电气指定人员进行修理、安装及启动，更改位置或操作用途，暴露于自然环境，天灾，火灾，失窃，或不依照施耐德电气建议或规范进行安装，或更改、污损、去除施耐德电气序列号，或进行其他超出预期使用范围的操作。

对于根据本协议及其相关条款销售、维修或供应的产品，施耐德电气不提供任何明示或暗示的基于法律或其他形式的保证。对于任何特定用途下的适销性、满意度和适用性，施耐德电气也不提供任何暗示保证。施耐德电气如果提供任何与产品相关的技术或其它建议或服务，并不表示会因而夸大、缩减或影响施耐德电气明示的质保，也不代表会由此产生任何责任或义务。上述质保和赔偿具有排他性，并取代所有其他质保和赔偿。上述质保构成了施耐德电气的唯一责任，也是对违反质保行

为进行的唯一赔偿。施耐德电气的质保仅适用于本产品购买者，而不包括任何第三方。

施耐德电气及其高管、董事、子公司或员工不对使用、修理或安装产品过程中发生的任何间接的、特殊的、后果性或惩罚性的损害赔偿承担责任，不论此类损害赔偿是否来自于合同或民事侵权，是否属于过错、疏忽或严格责任，或者施耐德电气是否已预先被告知可能会出现此类损害赔偿。特别是，施耐德电气不承担任何费用责任，例如利润或收入损失、设备损坏、设备无法使用、软件损坏、数据丢失、替代物成本、第三方索赔或其它方面费用。

施耐德电气的任何销售人员、员工或代理商均无权对本质保进行任何增补或修改。如有必要，本质保条款将仅以书面形式进行修改，且须由施耐德电气高管和法务部门签署。

质保索赔

提出质保索赔的客户可以通过施耐德电气网站 <http://www.schneider-electric.com> 访问施耐德电气全球客户支持网络。请从国家/地区下拉菜单中选择您所在的国家/地区。打开网页顶部的支持选项卡可获取您所在地区的客户支持联系信息。

施耐德电气
35 rue Joseph Monier
92500 Rueil Malmaison
France

+ 33 (0) 1 41 29 70 00



由于各种标准、规范和设计不时变更，请索取对本出版物中给出的信息的确认。

©2019 – 2019 施耐德电气. 版权所有

990-91317A-037